



新竹縣議會第18屆第4次定期會

# 縣長施政報告



報告人：縣長 邱鏡淳

中華民國105年10月28日

臺灣客家山歌賽

寶山打中午文化季  
湖口行春宴

新埔花燈迎天穿

客家桐花祭

全國義民祭

國際花鼓藝術節



## 新竹縣政府入口網Logo介紹

### 設計理念

新竹的「竹」字，為兩個並肩而行、展開雙臂、向上飛躍的人形

1. 「竹」字：代表新竹縣
2. 兩色人形「並肩而行」：代表新竹縣是科技與文化並重發展的台灣模範縣市。
3. 兩色人形「向上飛躍」：代表新竹縣在提升觀光文化與科技產業的發展下，縣民對於未來充滿希望。
4. 色彩以客家花布為配色概念，花布色彩鮮豔，亦代表新竹縣文化活力且多元化之特性。
5. 兩色人形其色彩造型融合了人文科技，向上飛躍之姿態彰顯出文化與科技不斷延伸之企圖心；飛躍人形所象徵新「竹」形象，創意十足，呈現新竹縣科技城人文面的希望與關懷。

# 目錄 Content

前言	2
<b>壹、產業躍升 群才滙聚</b>	<b>5</b>
一、招商卓越	5
二、產業生根	9
三、產業孕育	11
四、關懷就業	13
<b>貳、多元文化 魅力城鄉</b>	<b>15</b>
一、觀光亮點	15
二、藝文祭典	20
三、文化特色	24
四、農業推展	34
<b>參、健全路網 永續環境</b>	<b>38</b>
一、優質路網	38
二、公共建設	48
三、低碳家園	52
四、健康政策	57
<b>肆、教育扎根 智慧城市</b>	<b>59</b>
一、優質教育	59
二、均衡發展	65
三、樂活環境	74
四、安心宜居	84
<b>結語</b>	<b>92</b>



## 新竹縣議會第 18 屆第 4 次定期會縣長施政報告

張議長、陳副議長、各位議員女士、先生、議會林秘書長：

欣逢 貴會第 18 屆第 4 次定期會開議，鏡淳帶領縣府團隊在此向各位議員提出施政報告，至感榮幸！承蒙 貴會的鼎力支持，各項施政措施及建設得以順利推展，在此，謹代表縣府團隊表達由衷謝忱。

### 前言

#### 施政有成 榮耀國際

為達成希望、亮麗、科技城之願景，本縣訂定「綠能光電、生技醫療、文化創意、觀光旅遊、精緻農業」5 大產業發展主軸，在府會共同努力之下本縣施政表現亮眼，首度參與國際智慧城市論壇 (ICF) 舉辦的 2016 年度智慧城市評選，就從全球 145 個參與城市中脫穎而出，獲選為全球七大智慧城市之一。根據 2016《天下雜誌》智慧城市縣市政府推動現況調查結果，本縣於「智慧環境」面向與其它 7 個縣市並列第一。另本府推出之「友善新竹哺乳室 APP」更被 WHO 第七屆西太平洋健康城市聯盟全球大會列為創新及智慧城市典範。

本府力拼經濟，積極招商引資，打造良好投資及就業環境，根據 2016 年經濟日報「縣市幸福指數」分析，本縣「家庭經濟指標」排名全國第 1；2016 年《遠見雜誌》亦指出，在「經濟與就業」構面上，本縣為全台第 6，為非 6 都之冠；招商引資部分，本縣獲財政部 104 年「縣（市）政府類促進民間參與公共建設招商卓越獎」第 1 名，並連續 3 年獲得經濟部頒發地方政府招商評鑑乙組全國前 3 名；道路養護績效部分，也榮獲交通部「105 年度金路獎—縣市政府路況養護績優獎座（第 2 名）」；戶政服務方面，因創新便民的十合一及行動化，獲內政部評比為「45 萬以上人口縣市 104 年度戶政業務績效評鑑」第 1 名。環保方面，更是全國第一個取得低碳永續家園「銀級」（最高級）評等之縣市，並連續 8 年取得環保署空氣品質維護及改善績效特優之肯定；衛生方面，本縣雖長期醫療資源不足，但在本府積極努力推廣健康醫療照護下，仍榮獲衛生福利部 104 年地方衛生機關綜合考評「醫政業務執行績效第 2 名」。

## 招商引資 成效卓越

新竹縣位居台灣科技走廊的樞紐，招商引資是城市發展的關鍵，本縣自 99 年成立工商服務單一窗口後，截至 105 年 9 月已受理投資諮詢案 156 件、投資金額 1 億元以上之重大投資 71 件，總投資金額高達 2,094 億元，預估創造 13,211 個就業機會。

根據《遠見雜誌》「2016 年全國縣市總體競爭力調查」結果，本縣在「經濟與就業」構面上榮獲全台第 6 名，位居非六都之冠，顯見本府在積極招商上不遺餘力且成效卓越，包括竹北市停八停車場 BOT 案、竹北國民運動中心、統一企業集團湖口食品廠、歐商傢飾 IKEA 宜家家居取貨中心及資生堂湖口新廠等。

面對本縣長期醫療資源不足的缺憾，透過中央及地方的合作，使台大生醫園區醫院及中國醫藥大學新竹附設醫院順利啟動，並成功爭取健保署於本縣五峰鄉及尖石鄉辦理健保卡在地製卡的服務，將持續爭取於本縣其他偏鄉地區提供服務，以解決本縣醫療不足問題及民眾就醫不便之困擾。

## 實質建設 持續推動

為提供縣民便捷的交通，本府在有限的資源下，分期規劃興建、整建各重要道路與橋梁，「湖口鄉中山路跨越台一線高架橋」及「關西長壽橋」分別於今年 8 月及 10 月完工通車；「竹北 30 米外環道新闢工程（環北路二段—中華路）」亦於今年 9 月完工。另「尖石竹 58 線新樂大橋」、「寶山竹 43 線第一期拓寬工程」、「寶山水庫跨湖橋梁新建工程」及「115 縣道(新埔段)拓寬工程」均於今年開工，預計 106 至 107 年陸續完工。

在教育方面，本縣是臺灣本島出生率第 4 高的城市，依據出生通報系統 104 年新增了 5,550 名新生兒，為因應本縣學生就學需求，105 學年度新增公立設幼兒園（班）計 3 園 4 班；安興國小與東興國中於今年 9 月開始招生；另高等教育部分，台科大竹北分部前瞻研發中心、基礎公共設施及景觀工程預計明年初取得使用執照；台大於今年 9 月辦理「台大竹北分部發展說明會」，說明竹北分部最新進度及未來規劃，獲與會貴賓及民眾支持，其推廣進修部 105



學年度增設「事業經營法務碩士學位學程」，106 學年度將再增設「生物科技管理碩士在職學位學程」等，突顯本縣對高等教育之需求。

## 多元文化 魅力城鄉

本府以豐富的山、海、湖拓展觀光版圖，輔以完善的運輸路網及一鄉鎮一特色之政策，使本縣觀光人數逐年增長，統計本縣觀光人次至 105 年 8 月達 618 萬，推展觀光成效顯著。另配合中央推動浪漫台三線的政策，打造「國家級台三線客庄浪漫大道」，透過區域整合的觀點，與桃園市、新竹市及苗栗縣成立「桃竹竹苗區域治理平台」，整合台三線上現有的資源及觀光景點，共同規劃「台灣好行」新路線；為強化在地原有的文化特色，邀請國際藝術家林舜龍在峨眉天主堂打造「油桐花籽茶屋」；更在台三線上七個鄉鎮逐一舉辦台三線產業建設整合座談會，聽取各界意見，期能整合產、官、學、研的資源，展現客庄的人文、產業、文化，成為國際旅遊的亮點，進而帶動地方繁榮。

今年 10 月本縣合興車站更與日本北海道幸福車站締結為姊妹站，並簽署合作備忘錄，以促進兩地的文化、產業、貿易交流發展。同時延續「台灣漫畫夢工廠」計畫成果，於合興車站、內灣動漫園區及竹東動漫園區推出「國際動漫藝術節」，將本縣「動漫、鐵道、漫遊之旅」的迷人魅力向國際行銷。

鏡淳始終堅持一貫的施政理念，帶領縣府團隊追求更卓越的施政與效能，逐步實現本縣成為「希望、亮麗、科技城」之發展願景，敬請議會、鄉親與縣府攜手，共創榮景！

以上謹就近期縣政重要進展，向大會提出施政報告，敬請張議長、陳副議長、各位議員女士、先生、議會林秘書長不吝指教！

## 壹、 產業躍升 群才滙聚

為引入經濟活水、讓百姓安居樂業，本縣訂定「綠能光電、生技醫療、文化創意、觀光旅遊、精緻農業」5 大產業發展主軸，並整合產、官、學、研、醫各界資源，打造友善投資環境，成立招商單一窗口，爭取國內外廠商進駐，使本縣經濟蓬勃發展，促進地方繁榮，提高就業率。

### 一、 招商卓越

為展現招商決心，本縣 99 年 6 月底設立投資招商單一窗口服務中心，簡化審查作業、縮短行政流程，以 30 分鐘核發商業登記、1 日完成工廠登記、72 小時發照為目標，並實施租稅減免優惠<sup>1</sup>等措施。

招商單一窗口自成立至今 6 年，在高效率行政作業下，成功吸引廠商至本縣投資，榮獲財政部 104 年「縣（市）政府類促進民間參與公共建設招商卓越獎」第 1 名、經濟部 105 年「獎勵地方政府招商評鑑」乙組第 3 名及「獎勵地方政府單一服務窗口與排除投資障礙等相關機制」辦理成效績優等。

#### （一） 成果統計

##### 1. 投資招商單一窗口服務中心受理案件統計

根據投資招商單一窗口服務中心統計資料，截至 105 月 9 月底止，已受理投資諮詢案 156 件，投資金額 1 億元以上件數 71 件，擬提案投資金額 2,094.62 億元，預估創造 13,211 個就業機會。

##### 2. 縣政榮耀

###### 1) 促參招商卓越獎第 1 名

本縣 104 年成功招商「新竹縣竹北國民運動中心」與「停八停車場 BOT（遠東新世紀購物中心）」兩案，並與民間簽約投資金額高達 91 億元，獲財政部 104 年「縣（市）政府類促進民間參與

---

<sup>1</sup>租稅減免項目：99 年 7 月 12 日公布實施「新竹縣促進民間機構參與重大公共建設減免地價稅、房屋稅及契稅自治條例」





公共建設招商卓越獎」第 1 名。

2) 地方政府招商評鑑乙組第 3 名

繼 102 年及 104 年榮獲經濟部「獎勵地方政府招商評鑑」乙組第 1 名及第 2 名後，本縣再接再勵、擴大招商，105 年招商評鑑再度列入前 3 名。



105/06/21 本縣獲頒財政部招商卓越獎

3) 地方政府「單一服務窗口與排除投資障礙」成效績優

本縣 99 年本著親和力、同理心成立投資招商單一窗口服務中心，以站在廠商角度積極簡化繁雜行政作業程序，行政效率令投資廠商一致讚賞，分別於 104 年及 105 年榮獲經濟部「獎勵地方政府單一服務窗口與排除投資障礙等相關機制」辦理成效績優。

4) 遠見雜誌調查-經濟與就業非六都之冠

根據《遠見雜誌》「2016 年全國縣市總體競爭力調查」<sup>2</sup>結果指出，本縣在「經濟與就業」構面上榮獲全台第 6 名，位居非六都之外 13 縣市之冠。

## (二) 積極招商

1. 停八停車場 BOT 案（竹北新世紀購物中心）

- 1) 位置：位於竹北市莊敬北路與光明六路東一段交叉路口，包括大學段 51、52、54 等 3 筆地號，總面積約 2 公頃。



遠東新世紀購物中心完工示意圖

<sup>2</sup>《遠見雜誌》以「經濟與就業」、「教育與文化」、「環保與環境品質」、「治安」、「公共安全與消防」、「醫療衛生」、「生活品質與現代化」、「地方財政」，以及「社會福利」等九大構面，共 90 個細項指標來評定各縣市的總體競爭力，由於澎湖、金門、連江三縣市資料不夠齊全，因此僅分析本島 19 縣市。同時因各縣市資源差異甚大，也將六都和非六都分組進行排名。



2) 規劃內容：整體外觀設計以客家山城、創造北台最大空中花園為意象，打造結合現代化商場之多功能公共建設。整體規劃地下四層、地上十層，未來將於一樓設置 150 坪獨立進出之公益空間，十樓設置多功能展演廳。預估設立停車位計汽車 1,485 個、機車 980 個，並提供 1,700 個工作機會，其中 30% 優先提供設籍本縣之民眾；預估為縣府增加 34 億元收入。

3) 工程進度：

依促參法引進民間參與投資興建營運，104 年 4 月公開甄審，遠東新世紀開發股份有限公司成為最優申請人，104 年 7 月 8 日簽訂投資契約，特許期限 50 年。

自 105 年 4 月起辦理基地樹木移植作業，4 月 30 日完成基地樹木斷根作業，刻正進行移植作業，預計 10 月 31 日完成。竹北新世紀購物中心於 105 年 8 月 3 日召開基本設計工作報告，並分別於 8 月 8 日及 8 月 12 日辦理竹北市公所、竹北市民代表會及地方里民說明會，將參考各場說明會意見調整基本設計，預計 105 年 11 月送都市設計審議，預計 106 年 6 月開工，109 年 7 月正式營運。

## 2. 統一企業集團湖口食品廠竣工

統一企業集團投資 180 億元，於湖口鄉興建湖口食品廠，佔地 17.4 公頃，打造具指標示範的多功能園區。全廠已於 105 年 5 月 27 日竣工，初期以生產冰塊、烘焙產品及泡麵等民生消費品為主，預估可創造約百億元年產值及創造千餘個就業機會。另將設置 440 坪觀光工廠，提供民眾 DIY 手作樂趣、食品安全及營養等知識，預計 106 年啟用。



105/5/27 統一企業集團湖口食品廠  
竣工典禮



### 3. 高鐵新竹車站特定區 暉順經貿大樓預計 106 年營運

- 1) 「高鐵新竹車站特定區世興段 46、47 地號商業區開發經營案」由暉順營造股份有限公司取得，投資 30 億元興建地上 20 層、地下 5 層 SRC-RC 造複合式大樓，105 年 9 月 8 日舉行上樑典禮，預計 106 年第 4 季對外營運。



105/9/8 暉順經貿大樓上樑典禮

- 2) 未來將打造商場百貨、飯店、景觀餐廳及辦公室等使用之複合式商業大樓，成為高鐵新竹站周邊的新地標，並提昇高鐵新竹車站特定區之生活機能。

### 4. 歐商傢飾 IKEA 宜家家居全台首家取貨中心開幕

本縣協助歐商傢飾 IKEA 宜家家居快速取得商業執照，IKEA 於 2 個月內籌備完成，於 105 年 9 月 8 日開幕，成為全台第一家訂購取貨中心，IKEA 為全球家飾品牌，此次選在本縣設置全台第一家訂購取貨中心，也象徵本縣招商引資方面又邁進一步。



105/9/8 歐商傢飾 IKEA 宜家家居  
全台首家取貨中心開幕

### 5. 台灣資生堂集團新竹工廠竣工落成

化妝品界老牌字號「資生堂」湖口工業區新廠於 105 年 10 月 15 日落成，設計融合了『新竹風』的元素，建築體以「生態、節能、減廢、健康」為設計理念，在屋頂裝置太陽能板，預估可提供 8 成廠區用電，預計於 106 年 1 月取得綠建築標章。



105/10/15 台灣資生堂集團新竹工廠  
竣工典禮

## 6. 加拿大萬錦市經貿交流

本府招商團隊於 6 月赴加拿大高科技之都－萬錦市進行城市交流，並簽署雙邊經貿合作備忘錄（MOU）。雙方將依公平及互利之原則進行經濟、文化、貿易、高科技、教育等合作交流。



105/6/18 新竹縣與加拿大萬錦市簽署雙邊經貿合作備忘錄

## 二、 產業生根

自本縣投資招商單一窗口服務中心設立以來之統計數據，廠商投資諮詢案逐年增加，惟本縣能立即配給之產業用地已供不應求，為利促進本縣經濟發展，開發各類產業園區，以期發揮聚落孕育的潛力與效應，並以 ICT（資訊與通信科技）產業結合相關新興產業，朝多角化及多元之方向經營，提昇競爭力，促進地方經濟。

### （一） 湖口鳳山工業區

1. 位置：位於湖口鄉鳳山村，基地北側隔榮光路，緊鄰新竹工業區，面積約 18.6 公頃。

2. 說明：本工業區開發完成後將促成產業集中化、技術密集，並與鄰近之工業區彼此互補、支援，除可強化既有新竹工業區之產業功能外，亦能透過挹注新的生產力而提昇產業競爭力。

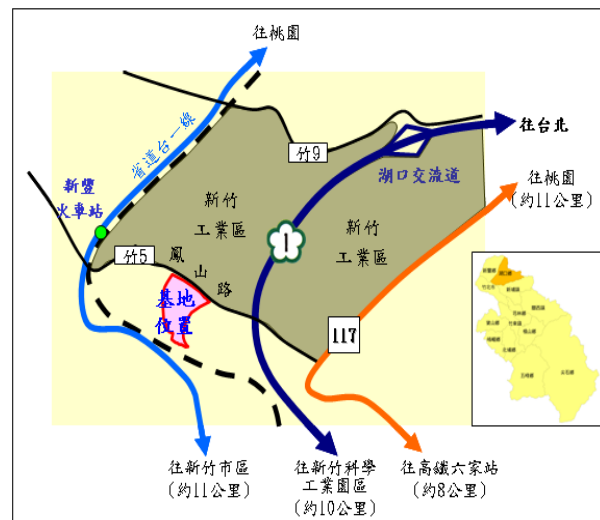

3. 進度

1) 經濟部 102 年 5 月 17 日核定「新竹縣鳳山工業區開發案」，現由國防部軍備局辦理變更非公用作業，俟後再由本府向國產署辦理讓售取得土地所有權。



- 2) 本案由「玉新開發建設股份有限公司」獲選為受託開發單位，已於 104 年 9 月 10 日完成簽約，105 年 5 月 16 日開工，區內相關公共工程預計 106 年初開工。

## (二) 台灣知識經濟旗艦園區

1. 位置：涵蓋竹北、芎林，位於高鐵新竹車站特定區北側及東側，西北以竹北（斗崙地區）都市計畫區為界，西南部份以高鐵新竹車站特定區為界，南側以頭前溪堤防為界，北側在高速鐵路軌道以西的部分，以犁頭山山坡地為界。
2. 進度：
  - 1) 104 年 5 月 8 日行政院已確認「本案屬國家重大建設計畫」。
  - 2) 都市計畫審議－於 105 年 3 月 22 日經內政部都市計畫委員會審議，刻正依會議決議補正相關資料及修正計畫書圖，俟後報送內政部都市計畫委員會審議。

## (三) 大竹東建設開發可行性評估

1. 規劃內容：規劃於竹東鎮適當區域，引入具有發展潛力之新興產業及符合地區發展需求之公共建設，並透過「大竹東建設計畫開發可行性評估委託技術服務案」辦理可行性評估。
2. 進度：目前針對本計畫區域之環境現況、發展背景評估結果，辦理初步規劃構想及開發方式之可行性評估作業。





### 三、 產業孕育

#### (一) 新竹生物醫學園區

新竹生物醫學園區為「台灣生技起飛鑽石行動方案」之重大政策，又因應未來節能減碳、人口老化、創意經濟興起等世界趨勢，行政院於 105 年 9 月 5 日核定新竹生物醫學園區計畫書修訂(第四次)，以「生醫科技與產品研發中心」、「產業及育成中心」、「新竹生醫園區醫院」等三大中心為主軸推動園區發展，建立台灣成為國際生物醫學社群之重要成員，並導入生技整合育成機制，使台灣成為亞洲尋求技術增值與產業發展之重要環節。

##### 1. 三大中心

##### 1) 生醫科技與產品研發中心（科技部）

於 100 年 5 月 18 日率先成立，生技大樓亦於同日啟用，將以醫療器材通用技術與產品生命週期管控技術為發展核心，並以臨床醫療需求為導向，積極協助投入前瞻性醫療器材之開發與研究，促使園區之生物醫學技術結合周邊 ICT 產業、IC 設計及製造產業異業技術，發展高附加價值之醫材產業。



105/7/14 國家實驗研究院儀科中心成立 3D 積層製造聯合實驗室

105 年 7 月 14 日國家實驗研究院儀科中心成立 3D 積層製造聯合實驗室，集結國內醫療器材廠商，打造國內最完整之生醫材料積層列印平台，創造高附加價值產品，將台灣醫材產業推向國際。

##### 2) 產業及育成中心（經濟部）

103 年 12 月 16 日產業及育成中心啟用，由經濟部中小企業處主辦，委託財團法人工業技術研究院營運管理。配合新竹生醫園區之整體發展規劃及未來國家整體生物醫學發展之需求，培育符合地方發展特色之產業，產業標的將著重在「醫療器材」及「製



藥」之產業育成及發展規劃。

### 3) 新竹生醫園區醫院 (教育部)

園區醫院由台大醫院負責興建與營運，興建總經費約 67.04 億，將以癌症、心血管、腦血管等重大疾病之預防與治療為首要任務，滿足急重症照護需求，未來將整合臺大新竹及竹東分院之醫療資源，向衛福部專案申請合併評鑑為準醫學中心，減少醫療資源重複投資。



生醫園區醫院總體規劃鳥瞰圖

新竹生醫園區醫院已於 105 年 9 月 21 日取得衛生福利部核發之新竹生醫園區醫院設立許可函，新建工程案於 105 年 10 月 14 日公告招標，預計 10 月 31 日開標。

## 2. 發展現況

- 1) 新竹生物醫學園區自啟動以來，三大中心陸續加入營運外，廠商申請進駐標準廠房及廠商自建案快速增加，統計至 105 年 9 月，園區內可供出租土地之出租比率達 65.74%<sup>3</sup>，發展熱絡，日前自建案「國璽幹細胞公司製劑藥廠」與「筑波科技生醫大樓」分別於 105 年 5 月及 7 月動土。
- 2) 「生技大樓」與「研發大樓」廠房核配率約 100%，截至 105 年 9 月底，已核准 41 家廠商申設<sup>4</sup>，投資金額 146.7 億元。
- 3) 產業及育成中心截至 105 年 9 月底，已有 16 家廠商進駐。

### (二) 設置健康產業園區

1. 位置：位於竹北市台科段 200 地號，緊鄰興隆路一段與博愛南路，基地面積共計 102,455 平方公尺。

<sup>3</sup>資料來源：新竹科學工業園區 105 年 9 月「科學工業園區土地使用情形表」

<sup>4</sup>資料來源：新竹科學工業園區 105 年 9 月「科學工業園區標準廠房使用情形」



2. 說明：為活化現有土地利用、完善本縣醫療資源，以設定地上權方式徵求具有經營醫學中心經驗之大學進駐，並結合科學園區豐沛產業資源，規劃建構醫療、學術、產業及人文兼具的國際化健康產業園區，並建置國際級醫院，改善新竹地區醫療資源缺口，提昇大新竹地區就醫可及性，帶動健康護照周邊產業發展，促進地方經濟，提供就業機會。

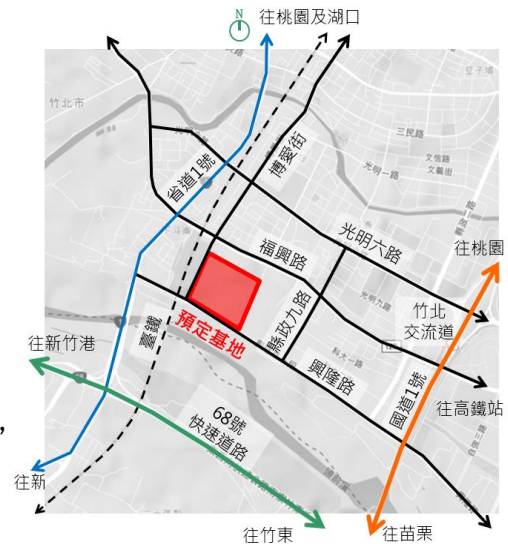

3. 辦理進度：

中國醫藥大學於 105 年 1 月 20 日得標，2 月 4 日依據衛生福利部「醫院設立或擴充許可辦法」，提送「中國醫藥大學新竹附設醫院建院計畫書及計畫摘要」至衛生福利部審查；4 月 15 日獲衛生福利部醫事審議委員會原則同意設立急性一般病床 499 床。預計於 107 年初完成第一期工程，並於 107 年 11 月營運。

### (三) 扶植地方特色產業發展

經濟部本「一鄉一品」之精神，為加速地方產業升級、提昇地方產業競爭力，設置地方產業發展基金，由地方提出計畫、中央給予經費之方式，協助各縣市全力發展地方特色產業，自 98 年起至 106 年本府總計向經濟部爭取 1 億 3,730 萬元。

## 四、 關懷就業

本府力拼經濟，積極招商引資，打造良好投資及就業環境，根據 2016 年經濟日報「縣市幸福指數」分析，本縣「家庭經濟指標」排名全國第 1；2016 年《遠見雜誌》亦指出，在「經濟與就業」構面上，本縣為全台第 6，成為非 6 都之冠，顯示產業發展熱絡，就業環境安定。



## (一) 健全職場環境

### 1. 性別工作平等宣導及職場性騷擾防治

本府為消弭就業歧視（性別歧視）及職場性騷擾，特別辦理活動宣導性別工作平等法之促進工作平等措施，以增進各界對於性別工作平等法內容之認識與瞭解，並落實其規範。



105 年性別工作平等宣導活動

本府另積極輔導僱用受僱者 30 人以上之事業單位訂定性騷擾防治措施、申訴及懲戒辦法，截至 105 年 9 月底共計有 950 家公私立事業單位完成制訂，持續輔導轄內未訂定事業單位儘速訂定並免費提供「禁止工作場所性騷擾之書面聲明」海報供事業單位於內部公佈欄張貼。

### 2. 保障勞工退休生活

1) 勞工退休金宣導活動：本府積極輔導事業單位依員工每月工資額之 6%，按月提繳至勞工退休金個人帳戶，以增進勞工退休生活保障，並於 105 年 5 月 25 日及 6 月 17 日舉辦勞工保險、勞工退休金宣導會，邀請本縣各公私立事業單位 300 家參加，宣導成效良好。

2) 清查事業單位依法提撥勞退金：105 年 1 月初共計 937 家事業單位未按月提撥勞工退休金，105 年 1-9 月底已完成 543 家事業單位催繳提撥，至 105 年 9 月底完成 354 家足額提撥，79 家提出相關計畫改善（含 21 家公務機關），55 家持續查證中，5 家移轉外縣市。

## (二) 勞工教育及就業輔導

### 1. 勞工教育宣導暨親子健行活動

本府為鼓勵勞工朋友走出戶外紓壓身心、增進親子關係，以提



105 年勞工教育宣導暨親子健行活動

昇勞動力素質，105 年分別辦理元旦升旗典禮暨勞工親子健行活動，參加人數達約 300 人次；另配合尖石鄉水蜜桃季產季再次辦理勞工親子健行活動，參加人數達約 2,000 人次。

## 2. 勞工權益維護

本府為促進勞資和諧，保障勞動者權益，共創雙贏，辦理各行業勞動基準法座談會，配合活動發放法令彙編，並實施勞動條件檢查，期以輔導查核並督促轄內事業單位遵守勞動法令。

截至 105 年 9 月底止，辦理醫師公會及客運遊覽業者等 4 場次法令座談會，查核事業單位約 600 家次，並於 9 月辦理 1 場勞動基準法研習，邀集 100 家事業單位參與。

## 3. 企業徵才就業媒合

為降低失業率，本府持續與竹北就業中心、科學園區合辦「定期、非定期」徵才活動，105 年 1-9 月共辦理計 58 場次，參加廠商家數計 332 家次，參加求職人數 6,837 人次，提供就業機會 21,161 個，徵才錄取 1,988 人；另 105 年度廣續辦理青年學生暑期公部門職場體驗計畫，核定名額 100 人。

# 貳、 多元文化 魅力城鄉

## 一、 觀光亮點

### (一) 一線九驛—台灣漫畫夢工場

以台鐵內灣支線為軸線，串聯沿線 9 個車站，推動國際觀光魅力據點「一線九驛-台灣漫畫夢工場」，融合動漫、客家、鐵道元素，並結合觀光、商圈、藝文、學術，打造全台首座動漫園區。

#### 1. 三大園區

##### 1) 竹東動漫園區

本府結合鐵道歷史與本土漫畫，以竹東火車站旁舊倉庫為基地，融合教育及在地客家元素與科技，推動動漫文創園區，打造城市文化旅遊、動漫體驗的場域，為一線九驛動漫廊道的重要觀



光亮點。

- 東側園區：104 年 1 月 9 日開工，規劃魔法大廳認證區、茶文化館、動漫時光屋、魔法咖啡館等 4 大領域，105 年 9 月 7 日竣工。另為使竹東動漫園區空間更多元、具更創意的



105/10/13 竹東動漫園區藝術彩繪大道亮相

使用形式，開放動漫園區東側 5 棟建築空間提供駐村藝術家申請進駐，並結合藝術村規劃在通往竹東動漫園區的地面打造藝術彩繪大道。

- 西側園區：104 年 12 月 18 日開園，截至 105 年 9 月底遊園人數已高達 10 萬 9,166 人次。未來將加強產學合作，並結合竹東風情小鎮計畫，強化內灣線動漫觀光軸帶，打造國際觀光魅力動漫新城市。

## 2) 愛情合興車站

委由「薰衣草森林」於 103 年 5 月開始營運，以長長 99 月台、許願鐘、勇氣塔、小婚禮廣場、小甜心車廂等愛情元素的裝置，創造甜蜜愛情氛圍，成為全台最浪漫的車站。車站旁搭建台三線緩緩生活節之地景藝術創作「時光長廊」，透過大型竹隧道地景藝術的展現，探索台三線的今與昔。

## 3) 內灣動漫園區「水月灣仙境」

以「動漫元素」為主題打造複合式園區，園區已於 104 年 12 月 30 日完成點交，105 年 6 月 30 日一樓餐飲區及禮品商店開始營運，二樓動畫投影互動設施及手作區預計於 105 年 10 月底前開始營運。

## 2. 特色校園：

內灣國小自 102 年起以動漫為主題推動特色遊學課程，將漫畫藝術融入藝術與人文領域課程，藉以培養孩子美學素養。為提供



更好的學習環境，校方建立 3 公尺高的漫畫樹屋，屋內收藏上百本學生自創及漫畫家劉興欽等人創作的客家、在地漫畫書，並將空餘教室及校園周邊整體規劃建置為漫畫教育博物館。另於 105 年 5 月 11 日舉辦「愛戀內灣·風華七十」師生漫畫展，呈現全校師生平日漫畫課程成果，並將學生創作之作品彙編成冊，呈現本縣在地化藝文特色。



105/5/11 內灣國小「愛戀內灣·風華七十」師生漫畫展

### 3. 幸福愛情締盟

本縣合興車站與日本幸福車站於 105 年 10 月 22 日辦理訂盟儀式，正式簽署合作備忘錄，締結成姐妹站。兩個不同時空，卻擁有相同內涵與背景的觀光勝地，因「愛情」與「幸福」緊密結合，進而促進兩地的文化、產業、經貿交流發展。當天並舉辦「愛情時光機 草地音樂會」活動，有動漫人偶遊行、野餐趴等，為活動加溫。

## (二) 竹縣好澎湃

### 1. 2016 好客竹縣來趣淘

為推廣地方文化觀光旅遊，本府於 105 年 7 月 16 日至 9 月 18 日期間針對不同旅遊客群，運用地特色，如客家文化、各地老街、台灣漫畫夢工場景點等，推出「2016 好客竹縣來趣淘」，105 年共推出 4 條路線觀光專車<sup>5</sup>，活動結合本縣在地特色及美食，



105/7/7 2016 好客新竹來趣淘記者會

<sup>5</sup>路線一【山城懷舊小旅行】是以內灣老街和合興車站為主軸，讓遊客體驗山城文化之美；路線二【深度文化踏青之旅】是以新豐紅樹林及湖口老街為主軸，讓遊客體驗深度文化；路線三【客家采風遊】以十二寮休閒農業區及北埔老街為主軸讓遊客感受客家在地之美；路線四【樂活仙境 DIY】以關西新埔為主軸讓遊客體驗親手做的樂趣。



讓民眾出遊免去舟車勞頓之苦，又可隨著導覽員的解說，了解新竹縣各鄉鎮市的特色之美。

## 2. 打造張學良暨原民族文化園區

張學良故居原址重建後於 103 年 9 月 20 日開放參觀，並整合「原住民族館」，共同帶動五峰清泉文化與部落觀光。為宣傳本縣觀光景點「張學良故居」，本府以動畫形式製作故事性影片，透過故事性內容串聯，展現故居豐富歷史價值與意義，進而吸引遊客前來參觀。



105/9/22 海峽兩岸交流基地授牌儀式暨第七屆兩岸三館年會開幕式

透過「桃竹竹苗區域治理平台」整合現有景點及周邊資源，推出歷史主題遊程，連結桃園市「兩蔣園區」及本縣「張學良園區」等景點，未來規劃推出跨縣市電子套票行程。張學良文化園區開館邁入 3 週年，105 年 10 月 1 日在張學良故居舉辦開幕儀式，並於原住民族館舉辦多元藝術展。

海峽兩岸交流基地授牌儀式暨第七屆兩岸三館年會開幕式於 105 年 9 月 22 日在瀋陽召開，希望藉由「兩岸交流基地」推動雙方觀光、文化、農業、藝術、科技等交流，並進一步推廣本縣觀光旅遊行程、農特產品及伴手禮等。

## 3. 台灣好行獅山線

台灣好行獅山線自 99 年開辦至今，搭乘人數逐年攀升，104 年搭乘人次已突破 10 萬人次，105 年 1-9 月搭乘人次為 10 萬 5,738 人次，已達成年度目標之 83.3%，顯見民眾對搭乘大眾運輸工具，維護環保、節能減碳的意識大幅提昇，進而帶動獅山線沿線周邊產業產值成長。

105 年度爭取到交通部觀光局 200 萬元行銷補助費用，6 月完成招標，預計執行至 105 年 12 月，內容包括導覽指示牌維護更新、平面媒體行銷、網路行銷、文宣摺頁、旅展推廣活動等，並結合沿線周邊店家及產業，針對親子、銀髮族、學生及背包客等，推出 5



款超值優惠主題套票供民眾選擇。

為利搭乘台鐵、客運等大眾運輸工具的旅客轉乘台灣好行獅山線觀光巴士，本府自 105 年 8 月起調整竹北市、芎林鄉之路線及站點，包括將原竹北火車站前站之站點改設於後站，並將原竹北市光明商圈之站點改至台 1 線上的竹北口設站，讓搭乘客運的旅客能就近轉乘。另為使芎林鄉民多利用台灣好行獅山線觀光巴士，將行駛路線由台 68 線東西快速公路改為 120 號縣道，並在芎林鄉文林閣增設站點。

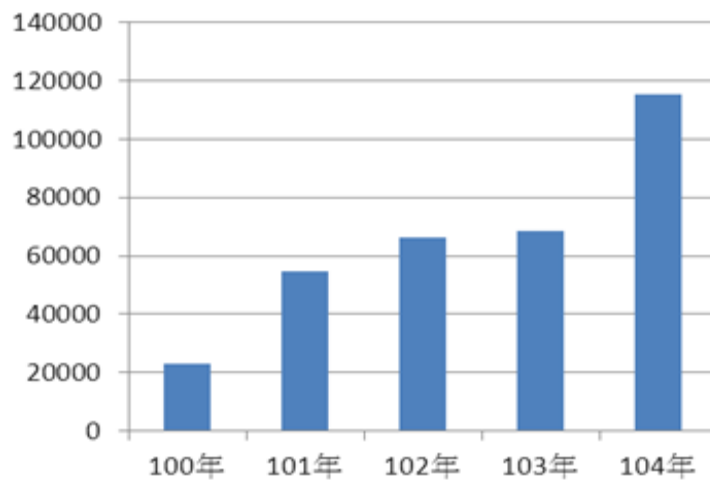

台灣好行獅山線歷年搭乘人次統計表

### (三) 濱海永續環境地景整合規劃開發

湖口、新豐、竹北三鄉鎮市擁有豐富觀光資源，為了活化新豐坡頭漁港港區設施，並促進地方發展，規劃串聯港區與周邊遊憩設施，以發展休閒漁業為主軸開發，建立本縣特色的漁村風貌。

#### 1. 規劃濱海地區遊憩網絡

103 年度「城鎮風貌形塑整體計畫」－「跨域整合建設計畫」由內政部營建署核定，以本縣臨海之竹北、新豐、湖口三鄉之濱海生態地景作為發展重心，環境教育大地為主軸，結合周邊既有濱海生態、聚落風貌、自行車道等資源整合規劃，營造新竹風城濱海地景教育廊道，建構地區遊憩網絡串聯各觀光景點，進行地區整體規劃。

本計畫規劃有全區及分區計畫，全區計畫為跨域型建設計畫，



包含觀光旅遊主題遊程、自行車道系統串聯、四季行銷特展活動等。分區計畫分別為三鄉量身打造，包含竹北濱海四季風城計畫、新豐濱海金三角計畫及老湖口後山軍區漫遊計畫。

計畫核定經費為 400 萬元，於 105 年 6 月完成規劃，建設期程為 105 年至 112 年，所需經費將依規劃成果內容，循序向中央相關部會爭取補助。另規劃向教育部體育署及內政部營建署爭取約 2.5 億經費，打造竹北濱海自行車道，並串聯新竹市 17 公里海岸線自行車道，擴大單車觀光效益。

## 2. 新豐鄉坡頭漁港整體開發

為使新豐鄉坡頭漁港轉型為觀光漁港，發展相關休閒漁業，增加漁民收益、促進地方發展，本府進行「新豐鄉坡頭漁港港區整體規劃開發計畫」<sup>6</sup>，作為落實坡頭漁港之管理與維護、健全漁業發展之基礎，另配合開發漁業產銷資源串聯漁港活動，發展兼具休閒與產業發展的多功能休閒漁港，以建立本縣特色的漁村風貌。

## 二、藝文饗宴

### (一) 客庄 12 大節慶-義魄千秋 2016 全國義民祭

新竹縣義民文化祭獲選交通部觀光局年度觀光年曆重要活動，並獲文化部授證指定為國家重要民俗，及客家委員會客庄十二大節慶旗艦型計畫，一連串的活動期程自 105 年 8 月 11 日起至 9 月 11 日止，各系列活動如下：

#### 1. 開幕式與客家之夜

哈客創意嘉年華於 105 年 8 月 20 日踩街隊伍在褒忠橋前停車場集結走至義民廟廣場，表演包括擔擔相傳代代傳、歡天喜地金豬陣、七彩繽紛客



105/8/20 哈客創意嘉年華

<sup>6</sup>計畫內容包含蒐集坡頭漁港相關資料，補充最近興建之港區設施、規模及配置，調查港區土地地籍資料及使用現況，完成港區用地使用分區及編定工作等。

家獅、褒忠義民打頭陣及桐花舞踊陣等，晚間舉辦「客家義民之夜-義民禮讚民歌音樂會」，帶來一場校園民歌與客家音樂美麗的音樂饗宴。

## 2. 藝文活動

### 1) 3D 數位模型展暨彩繪神豬裝置展

105 年 8 月 11 日至 9 月 11 日展出「義民祭 3D 數位模型展暨彩繪神豬裝置展」，運用 3D 建模與最新的 3D 列印技術，將『義民祭』的歷史文化及傳統祭典以模型比例呈現。



105/8/20 彩繪神豬裝置展

### 2) 「褒忠」義民爺 尋根小旅行

為歡迎其他縣市遊客「來去義民祭」，參與年度節慶盛會，本府結合在地特色及私房景點，推出【2016 新竹縣義民文化祭-『褒忠』義民爺 尋根小旅行】，遊程包含參訪本縣縣史館、新埔義民廟、新埔宗祠博物館、新埔傳統老店等地。

### 3) 1895 火燒庄 巡迴公演

105 年 8 月 21 日舉行「1895 火燒庄 巡迴公演」，根據真實的血淚詩篇所編寫，描述發生在台灣歷史上最大的一場戰役。本劇籌畫近兩年、耗資數百萬，演出及工作人員近百人。



105/8/21 1895 火燒庄 巡迴公演

### 4) 義民風華 花義季展

105 年 8 月 10-28 日行「義民風華 2016 花藝特展」，以「敘事」、「遙想」、「緬懷」、「昇華」、「慶典」等五大主題呈現，並以盆栽、花傘，及燈飾串場。



105/8/21 義民風華 花義季展



## (二) 鄧雨賢紀念音樂會系列活動

105 年適逢鄧雨賢 111 歲冥誕，自 105 年 8 月 27 日起舉辦一系列活動：

### 1. 跨樂世紀戀春風音樂會

為紀念臺灣本土音樂創作先驅—鄧雨賢先生 111 歲冥誕，105 年 8 月 27 日在芎林鄉碧潭國小舉辦「跨樂世紀戀春風」音樂會，由打幫你樂團、新竹直笛合奏團、長笛百變天后華嫻、石潭社區婦女合唱團、客家歌手楊銀花等，帶來「十八姑娘、月夜愁、四季紅」等閩、客語版經典鄧雨賢創作的歌曲。

### 2. 青春夢再現·復古音樂趴音樂會

105 年 8 月 28 日舉辦第二場音樂會「青春夢再現·復古音樂趴」，由董事長樂團、張三李四樂團、夜雨精靈樂團、客家歌手溫尹嫦、跨界音樂才子廖柏雅精彩演出，在夏夜晚風中，以搖滾、爵士等多元方式詮釋鄧雨賢老師經典名曲。



105/8/28 青春夢再現·復古音樂趴

## (三) 2016 新竹藝動節

「2016 新竹藝動節」於 105 年 9 月 13 日至 10 月 31 日在新瓦屋文化保存園區舉辦，以「太空夢想」為主軸，在本縣新瓦屋打造 10 米高太空飛船「夢想號」，現場還有國家太空中心和前瞻火箭研究中心(國立交通大學)提供的展品，並提供各式太空相關書籍和活動，讓民眾共同體驗太空的奧妙。105 年 10 月 10 日辦理「國慶 SUPER RUN」，號召 5,000 人共同參與，並將路跑服裝設計為連身的太空裝，展開一場別開生面的太空慢跑。



105/10/10 2016 國慶太空慢跑



#### (四) 國際動漫藝術節

為延續「台灣漫畫夢工場」計畫成果，本府 105 年獲得交通部觀光局補助 40 萬元活動經費，於 105 年 10 月 15-23 日連續兩個週末串聯三大動漫園區及內灣支線周邊景點商家，將本縣「動漫、鐵道、漫活之旅」的迷人魅力向國際行銷。

##### 1. 藝術彩繪、親子嘉年華

本縣國際動漫藝術節以動漫文化為主軸結合鐵道、客家風俗、動漫主題等新竹在地特色，在全國首座最大型的動漫基地-竹東動漫園區開幕，現場同時舉辦大小朋友都愛的「親子嘉年華」，大型遊具免費玩以及人偶唱跳秀陪小朋友共度歡樂午後。

##### 2. 動漫主題下午茶

開放竹東動漫園區東側現有房舍，以「參與式預算」模式徵選動漫、插畫等圖像創意工作團隊，打造創意咖啡廳空間，並以寶可夢周邊產品佈置。活動期間備有精緻下午茶，提供民眾現場預約、進場享用，體驗動漫主題下午茶。

##### 3. 幸福愛情音樂會

105 年 10 月 22 日本縣合興車站與日本北海道幸福車站締結為姊妹站，現場安排了親子共賞、青春氣質及懷舊年代等表演的幸福愛情音樂會，並安排 7 隻大型動漫人偶參與遊行。

##### 4. 動漫明星嘉年華

105 年 10 月 23 日舉辦「動漫明星嘉年華」活動，以寶可夢為題，在竹東推出「神奇寶貝電影馬拉松」，並於竹東車站與竹東動漫園區東側園區安排「動漫明星見面會」。

#### (五) 自行車暨客家童玩嘉年華

配合交通部觀光局「2016 台灣自行車節」，本府 105 年度獲得交通部觀光局補助 100 萬元活動經費，規劃於 10 月及 11 月推出一系列的自行車節活動，內容有「自行車嘉年華」、「悠遊自在任我行」及「達人帶你去旅行」，滿足不同自行車族群的需求，並結合在地的產業、美食，推



廣本縣自行車道及民眾騎乘自行車的風氣。

「新竹縣客家童玩嘉年華」結合「自行車嘉年華」於 11 月 12 日盛大舉行，邀請國內、外之運動員、專家學者、政府官員及車隊組隊參加自行車大遊行，以創意、活潑與歡樂的方式進行，推動自行車活動及跨域國際觀光旅遊，並配合 11 月 12 日、13 日接連兩天客家童玩嘉年華的歡樂氣氛，推出客家表演節目、體驗遊戲、地景藝術等一連串熱鬧活動，帶動在地觀光產值。



105/10/19 自行車暨客家童玩節記者會

### (六) 藝術直達列車

為均衡城鄉藝術資源、深植藝術與生活之美，105 年文化列車於 8 月 29 日到 11 月 18 日啟動，活動安排 26 場藝術行動列車巡迴至各鄉鎮，包括 10 場「客家藝文推廣活動-行動藝術館」、5 場「藝進校園-好客麗麗」、5 場「藝進校園-藝術直達列車」、1 場「藝傳千里-動物狂歡會」、1 場「遍撒音樂種子在社區-巴雀藝術」及 4 場「閱讀趴趴走-故事巡迴列車下鄉·來·我·校」。



105/8/25 文化列車啟動記者會

## 三、 文化特色

### (一) 打造浪漫台三線

以區域整合觀點，透過環境的營造、服務配套的整備，發展以客家文化觀光為主，聚落人文產業體驗為輔之旅遊型態，並強化在地原有人文特色，打造客家新亮點。

以 1 道 3 區 5 路 7 鄉鎮 9 目標做整體規劃概念方向，強化客家茶趣廊「道」，加強「茶香仙草區」、「稻香頭前區」、「桔香大隘區」3 區客庄品牌，以縣道 118 號、120 號、122 號、竹 40、40-1 號、竹 43 號為「5 路」進行遊程規劃，串聯關西鎮、橫山鄉、竹東鎮、北埔鄉、峨眉鄉、寶山鄉及芎林鄉等「7 鄉鎮」，達到強化並提昇客庄生活空間及環境、



推動社區營造及人才培育、調查及研究在地人文資源、傳承並推廣客家文化、保存並傳承在地有形及無形文化資產、強化並形塑客庄產業景觀、發揚在地茶產業、導入便利及綠色之交通運輸系統、發展特色觀光軟體及行銷配套等「9目標」。



本府 106 年度「新竹縣新台三線特色產業文化復興發展計畫」，獲經濟部補助 700 萬元。

### 1. 浪漫茶趣·藝術徵件

為打造台三線沿線地景藝術，本府於 105 年 5 月 1 日至 31 日舉辦「浪漫茶趣·藝術徵件」活動，並選出 10 組地景藝術創意構想，於 7 月 9 日至 9 月 9 日於峨眉鄉天主堂辦理「浪漫台三國際藝術季-示範點暨徵件展」，展出入選 10 組藝術創作團隊的文件模型，未來團隊將於台三線沿線鄉鎮駐地創作，共同塑造台三獨特風貌。

### 2. 打造茶趣廊道示範點

本府邀請國際藝術家林舜龍，結合當地社區，以漂流木、桂竹為素材，油桐花意象為發想，在峨眉鄉天主堂打造「油桐花籽茶屋」，讓藝術融入生活，一同塑造台三線浪漫風貌。



油桐花籽茶屋



### 3. 台三線產業建設整合座談會

為配合中央打造浪漫台三線政策，本府在 105 年 8 月至 9 月間，沿台三線七個鄉鎮，逐一舉辦產業建設整合座談會，未來將整合產、官、學、研的資源，展現客庄的人文、產業、文化，成為國際旅遊的亮點，帶動地方繁榮。



105/9/12 台三線產業建設整合座談會

### 4. 跨域整合

為打造「國家級台三線客庄浪漫大道」，整合本縣、桃園市、新竹市及苗栗縣台三線現有觀光景點，共同規劃開發「台灣好行」新路線，並規劃將桃園市「兩蔣」園區與本縣張學良文化園區觀光路線進行跨域整合。

### 5. 國際合作交流

本府赴日本香川縣參觀「2016 年日本瀨戶內國際藝術祭亞洲村」，並邀請瀨戶內藝術祭到本縣策展，連結瀨戶內藝術祭及越後妻有藝術祭，以藝術復興客庄、介入社區，豐富台三線的地景風貌，帶動本縣文化藝術及觀光發展，促進國際文化藝術交流，提高國際能見度。



105/7/18 日本瀨戶內國際藝術祭

## (二) 籌建竹東旅遊服務園區（原新竹縣旅遊服務中心）

1. 位置：竹東鎮工業一路南側及北興路西側
2. 規劃內容：包括旅遊服務中心(含交通轉運站及原住民農產暨文藝品展售區)、竹東藝文中心(含圖書館及樂齡學習據點)、南區婦幼服務中心，並統籌納入當地公務機關竹東綜合行政服務專區等。另考量未來當地人口成長，將規劃設置戶外表演綠地，作為鄰近社區的休閒空間。

3. 進度：納入規劃的 3.6 公頃土地，原為國有財產署管理的國有地，本府透過有償撥用手續轉為縣有地，並將持續與當地鄉親溝通用地取得相關事宜。

### (三) 竹東風情小鎮

中央為打造富麗風情小鎮，推出均衡城鄉發展推動方案，全台共遴選出 17 個跨域整合計畫，本縣竹東鎮「風情小鎮」獲核定，4 年含地方配合款將有 11 億 9,894 萬 3,000 元經費挹注。

以 9 大亮點計畫主題、41 個分項計畫發展竹東鎮觀光，預計扶植在地產業廠商 80 家以上，人口數增加 525 人以上，創造 475 個以上在地工作機會，帶動觀光遊客人次增加 30 萬人以上。

### (四) 文化資產新視界

#### 1. 營造新瓦屋聚落藝文空間

持續於新瓦屋客家文化保存區舉辦以地方特色產業為主題及貼近社區需要之藝文主題特展、文化體驗等活動，包括 5 月「好客上好茶系列活動」、6 月「新瓦屋生活小學堂夏令營」、7-8 月「板凳電影院」、9-10 月「2016 新竹藝動節」、「流動的永恆」、9-12 月「2016 耕讀生活趣」，將客家文化深度涵養融合日常生活環節、鼓勵社區家庭參與。



105/8/13 板凳電影院

目前有 13 好市集、打幫你樂團、調色盤、新竹縣農會思微文創協會、匯客市、藝瓦新城等駐村單位，以及綠禾塘、有樂堂、一諾藝術及思微藏物等 4 個 OT 空間，將以創新多元思維，結合在地文化資源活化歷史空間，呈現地方特色及活力。

#### 2. 新埔宗祠博物館(三街六巷九宗祠)聯營策動計畫

新埔鎮家廟、宗祠密度位居全台之冠，為了保存新埔鎮客家文化資產，本府以「新埔宗祠博物館聯營策動計畫」作為啟動各宗





祠家廟活化再生的引擎，將傳統老店改造、花燈技藝校園傳習、地方街道節慶等納入計畫範圍。

105 年已完成劉家祠、新埔國小校長宿舍、陳氏宗祠、林氏家廟等 4 處古蹟歷史建築之修復再利用，並將以公開徵選方式進行 7 家傳統老店店面改造，及廣和宮等 3 處街角博物館建置，採用生態博物館概念，融合住民、集體記憶、建築景觀、生活型態，以文化資產作為新埔歷史街區振興及再發展的契機。

### 1) 「新埔宗祠博物館」開幕

105 年 9 月 14 日「新埔宗祠博物館」正式開館，以串聯宗祠、家廟為核心，未來規劃發展九大宗祠聯合營運組織，促使中央和地方一起合作，帶動地方發展。本府另配合宗祠博物館的開館營運，拍攝微電影「汽水瓶裡的約定」，以男女主角實現童年重逢的約定為引線，帶出新埔的「三街六巷九宗祠」，期藉由影片讓參觀者能迅速了解宗祠的故事以及新埔的特色。



新埔微電影「汽水瓶裡的約定」

### 2) 林氏家廟修復工程完工

新埔林氏家廟歷為縣定古蹟，屬本縣祠堂建築之代表作品之一，目前為「新埔宗祠博物館」主要核心館舍之一，於 103 年獲文化部補助 2,230 萬元，本府配合 740 萬元，林氏家廟出資 330 萬元，以總經費 3,300 萬元進行修復及環境再利用工程，105 年 7 月 10 日舉辦竣工典禮。



105/7/10 林氏家廟修復工程竣工典禮

### 3. 新埔褒忠義民廟周邊環境景觀改造工程

新埔褒忠義民廟周邊環境景觀改造工程 105 年 1 月 5 日開工，修復工程分 3 期，工程總經費 3,950 萬元(含客家委員會補助款

3,318 萬元、地方配合款 237 萬及義民廟自籌 395 萬元)。規劃設立客家產業交流中心，提供客家人在海內外產業文化、商品行銷交流的管道，將於 105 年 10 月底完工。

#### 4. 竹北六張犁忠孝堂修復及再利用工程

竹北六張犁忠孝堂修復及再利用工程於 105 年 1 月 13 日開工，工程總經費 2,246 萬元，預計 106 年 3 月完工，目前工程執行進度已超過 50%。忠孝堂為竹北六家民俗公園六張犁聚落內其中一棟歷史建築，為典型的客家傳統民居，修復完成後將作為客家文化展覽實驗館。

#### 5. 北埔姜氏家廟第三期修復工程

北埔姜氏家廟因年久失修，彩繪及木作漸漸產生損壞，93 年起至今陸續進行修復工程，總計獲客家委員會補助 9,000 萬元經費；第三期修復工程已於 105 年 8 月 30 日完工，預計 106 年 2 月啟用，將展現精緻的客家建築工藝之美，未來結合台三線客家茶趣廊道計畫，推動北埔整體文化觀光產業發展。

#### 6. 北埔忠恕堂修復工程竣工

北埔忠恕堂興建於西元 1922 年（日大正年間 11 年），歷史悠久，於 95 年登錄為新竹縣歷史建築物，同年獲客家委員會補助 200 萬元進行調查研究及緊急搶修工程，為了保存這棟具有代表性的客家建築，經本府多年努力，103 年度再獲客家委員會補助約 2,325 萬元，以及金廣福文教基金會自籌約 442 萬元進行修復工程，工程於 104 年 1 月 23 日開工，105 年 9 月 2 日舉行竣工典禮，未來將作為金廣福文教基金會辦公室，定期辦理藝文展示。



105/9/2 北埔忠恕堂修復工程竣工暨  
金廣福文教基金會揭牌典禮



## 7. 打造關西文創街

結合關西鎮南雄里社區居民、店家，整頓關西鎮早期最繁榮的石店尾老街，103 年度協助 6 家特色業者完成改造，104 年度獲文化部核定補助 220 萬元，進行 5 間老店空間改造及媒合文創業者入駐營業，105-106 年打造關西文創街區計畫再獲文化部核定補助 250 萬元，以 5 間老店空間改造、創意料理開發及金字招牌製作為主要工作項目。另為提昇民眾參與率，聯合在地社區組織，於每月底週六辦理文創市集活動，預計 105 年 11 月辦理文創時尚週展現計畫成果。



關西文創街

## 8. 新埔分局關西分駐所修復(縣定古蹟)

新埔分局關西分駐所原址興建於日據時代，本府核定為縣定古蹟並進行整修，工程共分三期，第一期修復工程獲客家委員會補助 1,260 萬元，並於 105 年 1 月 13 日開工，進行分駐所所長宿舍修復，預計於 105 年 11 月完工，完工後將作為東光、西安、南雄、北斗等 4 里之社區活動中心。

第二期將修復警員宿舍，作為「背包客客棧」，提供住宿服務。未來全區將以關西大客廳計畫，結合中正路關西文化街區計畫，串聯周邊特色文創商店、景點，打造關西古蹟園區，帶動當地觀光、文化產業發展。

## 9. 打造六家水圳見學園區

東興圳沿線保留有東平問禮堂、林家祠、問禮堂(兩處)、忠孝堂(兩處)、大夫第及汾陽堂等 8 處古蹟與歷史建築，以及十多處伯公和老樹。圳路串聯東興、六家、興隆國小、東興、成功國中、康乃爾雙語中小學校及交大客家學院，結合教育及文化資



六家水圳見學園區



產，共同構成富涵歷史人文故事的水圳文化見學園區。

另串聯東興圳水圳頭至水圳尾廊道景觀，以及區域內各歷史空間人文景點，發展『見學園區體驗經濟』，帶動周邊個性商家特色店鋪及衍生商品的開發。因應文化部 105-108 年「再造歷史現場專案計畫」及文化資產保存新政策之推動，本府於 105 年 10 月向文化部提送「再造歷史現場計畫」，以建構本縣在地有形及無形文化資產保存活化的教育學習場域。

#### 10. 105 年度客家文化生活及產業環境營造計畫

「105 年度客家文化生活及產業環境營造計畫」於 105 年 7 月 25 日獲客委會核定，核定項目分別為北埔姜阿新洋樓修復再利用工程 2,968 萬元、新埔張氏家廟修復再利用工程 3,284 萬元、新埔西河堂修復再利用計畫 134 萬元、竹東林務局宿舍保存再發展計畫 451 萬元，補助金額合計共 6,837 萬元。

#### 11. 文化資產保存維護及修復再利用計畫

本府積極爭取中央補助辦理文化資產保存維護及修復再利用相關經費，105 年獲文化部、客家委員會核定補助關西豫章堂羅屋書房、關西南陽堂鄧屋、關西錦泰茶廠、新埔西河堂、竹東林務局宿舍等 5 件修復調查案，以及新埔張氏家廟、北埔姜阿新洋樓、新埔朱氏家廟緊急搶修等 3 項工程，合計補助經費 7,397 萬元。

#### 12. 新竹縣志續修

原《台灣省新竹縣志》(縣市分治前)共 4 巨冊，記述年代自清康熙 30 年至民國 40 年，65 年付印出版；其後《新竹縣志續修》(40-80 年)共 8 大冊，97 年出版。81-104 年之縣志續修預定 105 年開始，107 年完成編纂作業。



## (五) 塑造在地風情

### 1. 社區總體營造

#### 1) 閱讀扎根

104 年 7 月獲教育部補助 400 萬元(本縣自籌 180 萬元)進行圖書館閱讀環境改善工程,以營造舒適溫馨兒童及親子閱讀空間、提昇青少年閱讀空間氛圍與提供銀髮族優質閱讀環境為改善重點,於 105 年 4 月底完工,5 月 8 日重新開館,至今每月有近十萬縣民利用圖書館。未來將持續改善圖書館內各項軟硬體設備,充實多元化館藏。



105/5/10 本府文化局圖書館整修開館暨 Bookstart 嬰幼兒閱讀推廣儀式

為持續推動閱讀扎根,廣續辦理各項兒童閱讀推廣活動及嬰幼兒親子共讀推廣活動,每週於各鄉鎮圖書館辦理爹地媽咪說故事活動、每季辦理兒童劇團故事戲劇演出、並結合端午節、中秋節、耶誕節,偕同本縣公圖故事志工團隊辦理節慶故事表演活動,以及每年辦理兒童閱讀集點活動等,其中最受民眾歡迎的兒童閱讀集點活動 105 年在全縣十三鄉鎮圖書館共同舉辦,每月以不同主題讓兒童閱讀好書、累積點數。

為使讀者便利使用雲端圖書館,將電子書入口網結合國立公共資訊圖書館數位資源網,105 年與國立公共資訊圖書館簽訂合作備忘錄,同年 8 月完成電子書入口網站結合,9 月完成上線。

#### 2) 文化生活圈

本縣 105 年度社區營造計畫以社區營造白皮書為推動架構,持續建構本縣六大生活圈,積極邁向區域文化議題及文化生活圈的整合操作機制,培力行政組織資源整合,體現各區域「文化生活圈」特色,獲文化部補助 663 萬元,以「輕旅行」為執行方針,並輔以社區分級輔導方式,搭配專業平台(藝術平台、影像平台、圖書平台及劇場平台)從旁協助,經營在地社群之跨區協力關係,預計於 105 年 11 月 19、20 日辦理社造嘉年華活動,展現社區營

造成果。

### 3) 本土語言閱讀推廣計畫

為推動本土語言閱讀，105 年 6 月辦理故事志工培訓活動，培訓說故事志工至各鄉鎮圖書館說故事，並利用暑假期間培訓本縣高中及大學學生擔任輔導小志工，輔導小學生作暑假作業、認識本土語言、學習說故事。另每年推動嬰幼兒閱讀，辦理讀起步走系列活動，截至 8 月底已辦理 6 場次嬰幼兒閱讀布板戲及幼托人員培訓。

### 4) 好書市集

藉由好書的流通與再利用，一方面讓小讀者學會珍惜資源，一方面也能讓好書再次發揮價值，讓更多民眾喜愛閱讀。為提昇好書交換的效益，自 105 年 8 月舉辦好書交換活動後，9 月起每月辦理一次好書交換活動，以提昇閱讀風氣，創造書籍的最大價值。



105/8/6 2016 新竹縣好書交換活動

## 2. 社區規劃師 打造社區亮點

從 101 年開始，由內政部營建署補助社區規劃師駐地輔導計畫，102 年輔導成立「13 好市集」，推廣本縣社區好物；104 年輔導成立「新竹縣社區規劃師協會」，透過平台的建立，讓社區規劃師制度逐步完善，並推動永續經營及協助跨域整合。

此計畫迄今共培訓了 730 人，105 年獲得社區規劃師駐地輔導經費 1,250 萬補助(含配合款 300 萬元)，預計營造 35 處社區亮點。105 年度計畫執行至今，已完成學員初階課程培訓，及辦理三場暑期青少年成長營活動，以提倡本縣青(少)年在暑期從事正當休閒活動，並透過社區規劃師的帶領與陪伴認識自己家鄉，經由成長營課程的講解與體驗，使維護社區環境永續美好之觀念從小扎根深植。



## 四、 農業推展

### (一) 推動農作物天然災害保險制度

因應氣候變遷造成天然災害發生頻頻，農業生產成本及風險不斷增加，行政院農業委員會自 104 年起以商業保險模式試辦農作物天然災害保險，推動計畫試辦三年。目前以高接梨為試辦作物，本縣栽種面積約 200 公頃，為五大承保區域之一（另有嘉義、臺中、宜蘭、苗栗）。

本府配合農委會政策，落實本縣「推動農業生產保險制度之施政政策，落實第三方責任險制度」，訂定新竹縣農作物天然災害保險試辦補助要點，並鼓勵農友參加，降低災害風險。

### (二) 樂活農村新實力

#### 1. 關西鎮仙草農產業專區示範計畫

為仙草產業永續發展，農委會將關西鎮仙草農產業專區納入全國示範計畫，為期三年（104-106 年），104 年度核定計畫經費共 38 萬 5,000 元，105 年度核定計畫經費共 55 萬 6,000 元，輔導專區的仙草契作生產，共同採購生產資材、活化休耕農地及引導青年農民加入生產行列，藉由推動農業經營專區，整合人、地、水、產業，維護優良農地、穩定供應鏈質量、建構安全農業的生產基地並提高農民收益。

#### 2. 客家文化暨農業創新園區

園區座落於湖口鄉中勢村，分為三期規劃，第一期湖口地區產業交流暨民眾休息服務中心（客家大圓樓）、第二期農業金融中心（小圓樓）、第三期街屋，創造客家農業文化教育推廣與休憩服務之中心，帶動地方農產及觀光產業，活化周邊客庄，並成為聯繫桃、竹、苗地區客家文化走廊之重要據點。



客家文化暨農業創新園區

目前已完成第三期街屋硬體工程，並獲客家委員會補助經費



1,680 萬元，辦理後續空間配置規劃運用，本案於 105 年 10 月 20 日招標。

### 3. 推動農村再生

截至 105 年 9 月已核定 22 個農村再生計畫<sup>7</sup>社區，本縣積極輔導農村再生社區，105 年度獲農委會核定補助 51 件計畫，包括設施建設類 30 件、產業活化類 15 件、文化保存及活用類 5 件及生態保育類 1 件，總經費 1 億 2,482 萬 4 仟元。

### 4. 輔導與推廣有機安全農業

- 1) 本府持續輔導農友通過有機及吉園圃認證，統計全縣 105 年度輔導通過吉園圃驗證之產銷班計 68 班(果樹產銷班 48 班、蔬菜產銷班 20 班)，合計經營規模 847.88 公頃；105 年第 2 季輔導通過有機驗證之農戶計 93 戶，面積約 124.77 公頃。



105/9/1 參訪尖石鄉有機獼猴桃果園

- 2) 竹東鎮軟橋社區發展協會長期致力推動有機農業、友善耕作，並榮獲環保署評選為國家環境教育獎社區組優等獎。
- 3) 輔導青年返鄉務農，並推展有機農業、精緻農業，本府偕同農糧署參訪青年農民位於尖石後山的有機獼猴桃(奇異果)果園，未來將鼓勵更多有機農友投入生產，以友善土地的方式導入有機栽培管理，共同生產行銷。

### (三) 成立新農民市場(農民直銷站)

本縣目前已成立 5 處「新農民市場」<sup>8</sup>及 2 處「農民直銷站」<sup>9</sup>，以講求「新鮮、安全、安心」的農業經營型態，落實地產地銷政策，提供

<sup>7</sup>農村社區接受農委會「培根計畫」4 階段課程訓練，經授證後並整合社區居民共識及社區未來發展願景，始可擬定社區農村再生計畫提報縣府審查核定。

<sup>8</sup> 竹北市、關西鎮、北埔鄉、新埔鎮及寶山鄉農會等 5 處新農民市場。

<sup>9</sup> 新竹縣農會及竹北市農會六家分部等 2 處農民直銷站。





小農銷售管道降低運銷成本，增加農民收益。目前約有 250 位農戶穩定供應在地新鮮蔬果，未來將持續輔導其他鄉鎮農會成立，朝一鄉鎮一農民市場目標邁進，以形成點、線、面的農產銷售網絡。



105/9/8 竹北市農會六家農民直銷站開幕

#### (四) 成立食農教育資源中心

為拉近農民與消費者間的距離，整合各鄉鎮資源，本府建立於新埔鎮成立食農教育資源中心，結合學校、農村社區共同推動食農教育，使消費者能認識優秀小農，推動 13 鄉鎮食農教育。

#### (五) 樹立新竹良品優質品牌

##### 1. 打造台灣的一蘭拉麵

為鼓勵異業結盟開發新品、打造在地食材品牌，本府邀集國賓大飯店、仰德高中、中華麵食、十全味噌、新竹縣肉品市場、關西鎮農會等產業機構共同研發的拉麵，以仙草、擂茶、味噌、牛奶芽菜等在地食材調味，推出富含健康養生的本縣特色拉麵，並於 105 年 7 月 29 日於仰德高中首度發表，8 月 13 日配合新瓦屋 2016 板凳電影節，辦理特色拉麵品嚐活動，8 月 20 日辦理拉麵試吃活動。



105/7/29 新竹縣特色拉麵記者發表會

##### 2. 農產促銷

##### 1) 寶山綠竹筍

本縣寶山鄉擁有得天獨厚的地理環境，清澈的水質與豐饒的土地，是全縣綠竹筍產量最多的鄉鎮，栽培面積有 100 多公頃，年產量約 880 公噸，每年 5-9 月為綠竹筍盛產的季節。105 年度寶山綠竹筍節



105/6/25 綠竹筍產業文化展售促銷活動

於 6 月 15 日在寶山鄉農會展開，6 月 18 日在寶一水庫旁廣場舉行「105 年度客家農特產品綠竹筍展售活動」，6 月 25 日在新竹大遠百舉辦「綠竹筍產業文化展售促銷活動」。

## 2) 龍眼蜂蜜

本縣蜂蜜產銷班有 2 班計 43 位班員，年產量約 71 萬公斤，產值上億。行政院農業委員會農糧署為提昇國產龍眼蜂蜜品質，輔導台灣養蜂協會辦理「2016 年度全國國產蜂蜜品質評鑑」，本縣轄內有林棋水等 5 位優秀蜂農獲頒頭等獎榮耀。

## 3) 尖石水蜜桃

本縣尖石鄉水蜜桃產區位於海拔 1200-1500 公尺以上，產地以後山秀巒及玉峰兩村為主，栽植面積約 133 公頃，品種以大久保、中津白桃、上海蜜、黃金桃等為主。



105/7/30 2016 水蜜桃促銷活動

為提昇原住民經濟收入，105 年 7 月 23、24 日假尖石鄉竹屋農特產品展售場舉辦水蜜桃促銷活動，並於 7 月 30、31 日在本府前廣場辦理水蜜桃促銷活動，新竹郵局更於本縣竹東、竹北等地區郵局駐點販售，供民眾親自挑選採購，期望增加果農收益。

## 4) 新豐西瓜

本縣西瓜總種植面積約 43.77 公頃，產量約 947.79 公噸，其中新豐鄉種植面積約 13.38 公頃，產量約 213.66 公噸，每年 6-10 月為盛產期，新豐鄉蔬菜(西瓜)產銷班已取得吉園圃安全蔬果標章認證，同時配合農業多角化經營，提昇農民經濟收益。

## 5) 東方美人茶(膨風茶)

茶為本縣重要經濟作物之一，近 10 年來由於大量進口茶葉，嚴重影響本縣茶葉市場，以致茶園廢耕面積逐年增加，本縣茶園種植面積也從 80 年的 5,137 公頃縮減至目前約 400 公頃。近年來本府輔導峨眉、北埔兩鄉輪流舉辦東方美人茶(膨風茶)優良茶



比賽，已成為本縣知名特色茶品，惟茶菁原料不足，必須仰賴鄰近地區供應，為解決茶菁短缺問題，本府自 97 年起積極輔導茶園復耕，每公頃補助茶農復耕獎勵金 8 萬元，迄今已推動約 85 公頃茶園復耕。

105 年 10 月 22-23 日辦理石柿、膨風茶暨農特產品創新行銷活動，以發揚客庄「慢食、漫遊、慢活」文化，活絡當地產業發展。

#### 6) 新埔水梨

新埔鎮水梨產銷組織班計 10 個班，班員人數達 204 人，生產面積約 200 公頃，目前生產品項以豐水梨、蜜雪梨、新興梨為最大宗，近年來農民不斷提昇嫁接、栽培管理技術，並進行品種改良。



105/7/23 2016 新埔水梨產業文化活動

105 年 7 月 23、24 日舉辦「2016 新埔水梨產業文化活動暨創新行銷展售會」，今年更首次推出水梨果醬、水梨冰棒等創新產品。

## 參、健全路網 永續環境

### 一、優質路網

#### (一) 重大道路建設

##### 1. 竹北市 30 米外環道新闢工程

1) 說明：為緩解竹北市區交通擁擠現象，達到分散車流之目的，進行竹北市外環道路斷裂點及瓶頸點之新闢與改善工程，提供便捷、順暢的路網。

2) 執行進度：

- 1-3 期(環北路一段)：已於 98 年完工通車。
- 4 期(環北路二段—中華路)：103 年 2 月發包，已於 105

年 9 月完工。

- 5-6 期(環北路三段—中華路至中正西路)：104 年 9 月 17 日通車。

## 2. 高鐵橋下聯絡道路

1) 說明：高鐵新竹站特定區完工後，竹北市人口大幅成長，往來本縣與新竹市兩地之通勤人口大增，為紓解交通，規劃興建一條以高鐵新竹站為起點，連結至新竹科學園區為終點之聯絡道路，並分三期進行。

2) 執行進度：

- 第一期工程(興隆大橋)(竹北市-竹東鎮公道五路段)：102 年 7 月 23 日開工，104 年 6 月 15 日通車。
- 第二期工程(竹東鎮公道五路段至中興路段)：預計 105 年 12 月底前開工，107 年 12 月完工。
- 第三期工程(竹東鎮中興路段至竹科園區)：已獲納入 104 ~107 年生活圈道路交通系統建設計畫，刻正進行可行性評估(含初步規劃)及辦理都市計畫個案變更作業。

## 3. 北二高茄苳交流道往新竹縣聯絡道路改善工程

1) 說明：為促進寶山鄉鄰近科學園區地區之發展，規劃拓寬國道三號高速公路茄苳交流道至寶山鄉新城、竹 47-1 線(寶山水尾溝南坑仔至古車路段)之聯絡道路(A)、(B)段，提供當地更便捷的道路系統，工程總經費 6 億 2,290 萬元。

2) 執行進度：B 段總長 3,471 公尺，已於 103 年 12 月 24 日完工。A 段總長 2,370 公尺，第一標工程已於 104 年 4 月完工；第二標 105 年 5 月完工；第三標辦理細部設計規劃中。

## 4. 竹東公道五延伸新闢(向東)工研院中興院區支線

1) 說明：為紓解縣道 122、竹科園區周邊尖峰時刻車流，本府向中央申請竹東公道五延伸新闢(向東)工研院中興院區支線工程計畫，規劃新闢自竹東員山路 219 巷往南交會公道五、竹中路，銜





接中興路至工研院門口之聯絡道路，計畫道路長 639 公尺、寬 20 公尺。

2) 執行進度：工程由營建署辦理細部設計中，預計 105 年 11 月份發包。

#### 5. 台一線替代道路工程

1) 說明：台一線竹北路段已形成交通瓶頸，爰規劃興建台一線替代道路，紓解尖峰車流。路線起點為台一線 65k+500 (新豐)，終點為台 68 線快速道路武陵路匝道，長度約



4.4 公里，由交通部公路總局核定規劃案經費 1,500 萬元 (中央補助 1,230 萬元、地方配合款 270 萬元)。

2) 執行進度：已於 105 年 4 月完成兩場地方說明會，刻正辦理替代道路先期規劃、環境影響評估審查後修正及期中報告審查修訂作業中。

#### 6. 中山高竹北交流道改善計畫

1) 說明：為改善現有竹北交流道壅塞現況，研提雙環半直接式匝道規劃，將竹北交流道 4 個左轉匝道取消，右轉匝道則配合線形調整平面線形位置，預計工程總經費 (含用地取得) 約為 21.25 億元。

2) 執行進度：目前第三次修正計畫業於 105 年 9 月 2 日函送高公局審查。

#### 7. 寶山竹 43 線第一期拓寬工程 (北二高寶山交流道聯絡道拓寬)

1) 說明：原有竹 43 線 (三峰路) 路寬 6~10 公尺，為避免山路狹窄的行車限制，計畫配合地形、修正轉彎半徑，拓寬成 15 公尺



之標準雙車道，總長度為 6,990 公尺，起點接續竹 43 線已拓寬完成路段，終點交匯於台三線。總工程費 2.47 億元。



105/8/1 竹 43 線第一期拓寬工程動土典禮

- 2) 執行進度：徵收計畫書於 104 年 12 月獲內政部審查通過，現正進行土地徵收作業；工程預計分三期進行，第一期拓寬工程長度 940 公尺，105 年 7 月 15 日開工，預計 106 年 8 月完工。第二期拓寬工程已向公路局報請納入 104-107 年生活圈道路交通系統建設計畫(公路系統)，第三期拓寬工程目前資料彙整中，將持續積極向中央爭取經費。

## 8. 縣道 115 (新埔段) 拓寬工程

- 1) 說明：縣道 115 為聯繫新埔鎮與桃園市楊梅區之重要道路，由於現有路寬約 6~10 公尺，路面狹窄，沿線地形彎曲起伏，致使行車不便、大型車輛會車困難，為維護用路安全，辦理拓寬工程。其中南北端之路段均已完成拓寬，惟 20k+016~



105/9/13 縣道 115 縣 20k+016~25k+950 道路拓寬工程動土典禮

25k+950 新埔鎮照門、清水里尚未拓寬，路長約為 5.9 公里。103 年獲核定納入生活圈道路交通系統建設計畫，交通部補助 6.79 億元，縣府自籌 4.26 億元，工程總經費(含用地費)約 10.8 億元。

- 2) 執行進度：工程於 105 年 10 月 5 日開工，預計 107 年 12 月完工。

## (二) 重大橋梁建設

### 1. 湖口鄉中山路跨越台一線高架橋

- 1) 說明：為利紓解湖口鄉中山路、台一線口交通尖峰期壅塞車流，爭取湖口鄉中山路跨越台一線高架橋工程，並獲內政部營建署納



入「新竹生活圈」計畫，總經費 6 億 7 仟 8 百多萬元，由中央、縣、鄉 3 方共同負擔；通車後，可有效紓解湖口到新竹工業區、高速公路上下班車潮，預估可節省 20-30 分鐘。



105/8/1 湖口鄉中山路跨越台一線高架橋完工

2) 執行進度：103 年 5 月開工，於 105 年 8 月完工通車。

## 2. 關西鎮長壽橋

1) 說明：位於關西鎮鄉道竹 16 線為跨越鳳山溪之橋梁，橋梁長 210 公尺、寬 9 公尺、道路 300 公尺。由於橋梁高程已不符合通洪標準，配合經濟部水利署第二河川局計畫進行改建工程，總經費 1 億 4,100 萬元。

2) 執行進度：105 年 10 月 17 日完工通車。

## 3. 寶山水庫跨湖橋梁新建工程

1) 說明：寶山水庫於 74 年啟用，供應民生、工業、灌溉用水，部份土地因水庫興建而分隔，造成當地居民通行困擾，本府自籌 3,750 萬元，設計興築長約 80 公尺、寬約 5 公尺橋梁，以連通水庫兩岸。

2) 執行進度：105 年 9 月 10 日開工，預計 106 年 6 月完工。

## 4. 尖石鄉竹 58 線新樂大橋改善工程

1) 說明：原新樂大橋興建於民國 70 年，現況不符合單車道雙向通行之規定，又因大梁鋼筋裸露鏽蝕且墩柱表面混凝土剝落，致影響民眾安全。本府提報交通部 104-107 生活圈道路交通系統建設計畫(公路系統)，爭取經費辦理橋梁改善工程，獲核定總工程經費 9,000 萬元(中央補助款 6,560 萬元、地方自籌款 2,440 萬元)。本改善工程新設橋梁採中路式低拱肋鋼拱橋，單跨不落墩、跨距 100.5 公尺，橋面總寬 10.4 公尺。

2) 執行進度：105 年 7 月 1 日開工，預計 106 年 7 月完工。

## 5. 跨頭前溪橋梁工程（竹北市興隆路連接新竹市水源街）

- 1) 說明：竹北市人口成長快速，尖峰時刻往來本縣與新竹市兩地車流量大，為紓解交通，本府與新竹市政府達成共識，規劃興建跨越頭前溪的南北向替代道路，全長約 2.2 公里，路寬 30 公尺，初估總經費 35.62 億元。
- 2) 執行進度：本府與新竹市政府共同向中央爭取工程經費，獲交通部核定 1,260 萬元(中央款 919.8 萬元)辦理基本設計規劃，刻正由新竹市政府辦理中。

### (三) 便捷交通運輸

#### 1. 市區公車 (HTS 快捷公車與觀光公車)

為發展公共運輸、建構鐵路及公車路網，於 101 年 4 月啟動 HTS 免費快捷公車，營運初期以培養客源為目標，依營運狀況分析客源、路線、班次進行調整以增加客源；續以搭乘者付費回歸市場營運為長期目標，培養大眾交



觀光公車 1、2 號啟動

通工具使用習慣，發展本縣公共運輸網絡，降低道路負載與社會成本，達成路暢與節能目標。目前 1、5、6、7 號經評估客源穩定，路線成熟，均已實施收費。

為擴大服務民眾，105 年 1 月中起陸續開闢「快捷 8 號竹東-竹北（經中正大橋）」、「快捷 8 號竹東-竹北（經興隆大橋）」、「觀光 1 號『高鐵新竹站-九芎湖休閒農業區』」、「觀光 2 號『高鐵新竹站-六福村主題樂園』」4 條平、假日之通勤、觀光公車，並以彩繪車體亮相，提昇竹北、新埔、關西、竹東地區大眾運輸環境，嘉惠通勤民眾及來本縣觀光之遊客。

##### 1) 快捷 1 號：

行駛於「新竹縣政府—新竹科學園區」，紓解竹北來往竹科園區交通量。



2) 快捷 5 號：

行駛於「湖口工業區-高鐵新竹站」，為擴大服務範圍，自 104 年 3 月 31 日起陸續實施路線改道與發車時間等措施，新增「褒忠自強北路口站」雙邊設站，並延駛至明新科技大學。另因新豐後火車站道路施工完畢，自 105 年 1 月 1 日起恢復行駛「新豐後火車站」。為配合安興國小開學孩童上下學，自 105 年 8 月 29 日起增設「安興國小站」。

3) 快捷 6 號：

行駛於「台鐵竹東站-內灣」，104 年 6 月 1 日起增設「九芎坪站」、「南河站」、「新庄子站」、「攀龍吊橋站」等 4 站；往返班次由原 40 班次調整為 36 班次。105 年 8 月 29 日另增設「油羅溪橋站」。

4) 快捷 7 號：

行駛於「竹北市公所-高鐵新竹站」，104 年 6 月 1 日起增設「縣政二路站」雙邊停靠站、「特殊教育學校站」( 往程 ) 及「文興嘉豐南路口站」( 返程 ) 等 3 個站位，並配合高鐵新竹站與台鐵六家站發車時間。

5) 快捷 8 號 ( 經興隆大橋 ) 與快捷 8 號 ( 經中正大橋 )：

行駛於「台大竹東分院-竹北火車站」，105 年 2 月 15 日營運。

6) 觀光 1 號：

行駛於「高鐵新竹站-九芎湖休閒農業區」，105 年 2 月 8 日營運。

7) 觀光 2 號：

行駛於「高鐵新竹站-六福村主題遊樂園」，105 年 2 月 8 日營運。

編號	路線	營運日	截至 105 年 8 月底止 累積運量 (人次)
快捷 1 號	新竹縣政府至新竹科學園區	101/4/2	54 萬 9,409
快捷 5 號	湖口工業區至高鐵新竹站	101/7/9	62 萬 3,324
快捷 6 號	竹東火車站至內灣	101/7/9	70 萬 0,887
快捷 7 號	竹北市公所至高鐵新竹站	102/11/30	28 萬 9,607
快捷 8 號	竹東至竹北 (經中正大橋)	105/1/15	1 萬 7,705
快捷 8 號	竹東至竹北 (經興隆大橋)	105/2/15	1 萬 0,765
觀光 1 號	高鐵新竹站至九芎湖休閒農業區	105/2/8	391
觀光 2 號	高鐵新竹站至六福村主題遊樂園	105/2/8	3,865

## 2. 偏遠地區接駁專車

偏遠地區接駁專車持續運行，包含竹東鎮-公園、柯湖線，尖石鄉-上水田、馬胎、比麟線，五峰鄉-隘蘭、竹林線等 7 條路線，自 102 年營運起至 105 年 7 月底累積運量 16 萬 7,222 人次。

## 3. 橫山鄉免費公車

為強化大眾運輸、健全公車路網及配合「一線九驛-台灣漫畫夢工場」國際魅力據點發展而闢駛的橫山鄉免費公車，自 103 年 11 月 5 日起試辦 5 條路線<sup>10</sup>，深獲好評，橫山鄉公所再度向交通部爭取 242 萬 1,000 元經費補助，105 年度持續辦理至 105 年 11 月 9 日。統計自營運至 105 年 8 月底，累積運量約 9 萬 5,664 人次。

## 4. 尖石鄉免費公車

由交通部公路總局補助的 7 條基本民行路線，包括錦屏比麟線、新樂上水田線、義興馬胎線、秀巒 1 線、秀巒 2 線、玉峰 1 線、玉峰 2 線，104 年已申請續營運計畫，期間自 104 年 12 月至 105 年 12 月 15 日；統計自 104 年 1 月營運起至 105 年 8 月止，累積運量約 8 萬 5,817 人次。

<sup>10</sup>鄉公所一砦子線、鄉公所一增昌線、鄉公所一力行線、鄉公所一福興線及大山背觀光路線等 5 條路線，涵蓋橫山鄉 9 個村。





## 5. 交通控制系統智慧化

持續本縣道路交控設施管理資訊化及轄內道路環境監控之即時化與動態化之目標，本縣交控中心已完成介接竹北交流道周邊主要幹線、竹東公道五路聯絡科學園區道路及竹東與北埔之台三線號誌車流資訊，104 年度完成科學園區週邊道路交通資料收集及即時監控調控整合系統。

104 年已向交通部爭取台一線新豐鄉路段(明新科大至新竹工業區入口)及國道 1 號湖口交流道聯絡道之號誌智慧化改善補助款。本計畫全路段將改善 19 處路口號誌，並以時制重整改善道路服務水準、舒緩車流。已於 9 月底完成改善措施，刻正辦理成果測試，10 月提出期末報告審查後，作為持續評估調整之依據。

因應科學園區上下班之壅塞現象，交通部規劃區域交控中心雲端計畫，以竹科至竹北作為示範研究標的，分四期作業第一期作業以竹科至竹北交流道下班期間為改善目標，已將旅行時間及塞車時間有效縮短，第二期目標為竹北交流道至竹科上班時間，相關單位持續改善努力中。

## 6. 汽車客運業營運及服務評鑑

為提昇市區公車營運服務品質、改善營運績效，並促使汽車客運業者加強營運管理，提供舒適、便捷、安全之公車服務，便利民行，本府已辦理 104 年度客運營運服務評鑑，作為客運業者營運改善及提昇服務品質之參考，並作為後續客運營運成績評定、獎懲、路線續營許可、經營審議開放與營運虧損補貼之依據。

104 年評鑑新竹縣市區汽車客運包括新竹客運、金牌客運及科技之星共 3 家公車業者，營運新竹縣 4 條市區公車路線，針對各公車業者、行駛範圍及行駛車輛之服務品質及營運績效進行評估，刻正執行 105 年評鑑計畫。

## 7. 交通控制系統維護管理

為維持本縣交通號誌維修品質，定期檢討轄內交通狀況與功能，加強相關交通設施整合管理，並針對重要路段路口逐步調查檢

討，規劃標誌標線之細部設置，以加強交通安全設施及促進交通順暢，且能在交通號誌故障損壞，隨時維修保養，並研議於接獲號誌故障後，於 1 小時內派員至現場處理，於 3 小時內完成維修之比例為 90%，本府持續向中央爭取經費，105 年度已爭取 200 萬元，後續將持續爭取。

#### 8. 推動竹北台鐵縱貫線高架捷運化暨增設車站一處

為強化竹北區域發展，本府 105 年 3 月獲交通部核定「台鐵縱貫線竹北地區高架化可行性研究」評估計畫經費 678 萬 6,000 元(中央補助 500 萬元、地方配合款 178 萬 6,000 元)，規劃將鐵道高架捷運化，分別於 105 年 8 月 4 日及 8 月 22 日辦理二次工程開標，均因無廠商投標而流標，刻正依政府採購法檢討招標文件並重新辦理公告招標。

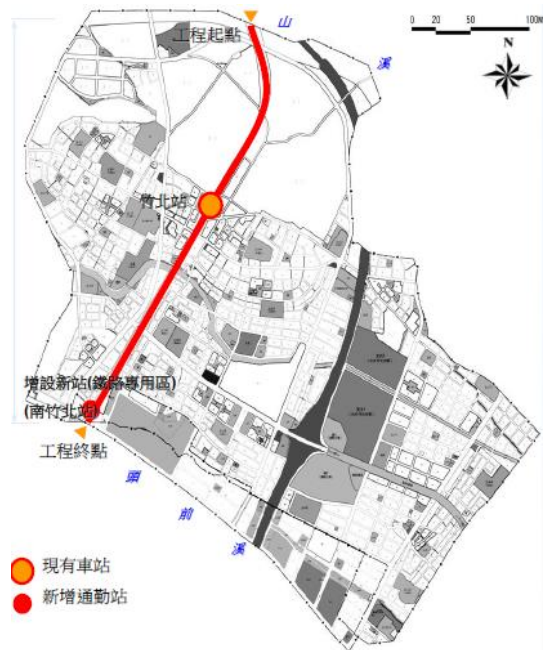

高架路段從台鐵縱貫鳳山溪橋、竹北市區，到南端的頭前溪橋，範圍含引道共長 3.2 公里，並因鐵道行經新竹縣健康產業園區及台灣科技大學，因應未來大量的使用需求，一併規劃於興隆路與博愛南路間鐵路專用區增設台鐵車站一處，使道路系統能有效串聯形成完整路網，作為新竹地區之主要交通運具。



## 二、 公共建設

### (一) 污水下水道工程

#### 1. 竹東地區執行概況

第一期計畫已完工，目前實施第二期計畫，辦理污水管線系統工程，總經費 19 億 5,848 萬元，內容為污水主、次幹管、分支管網及用戶接管工程。預計埋設管網 13.53 公里，涵蓋面積達 148 公頃(包含員嶼、上館、東寧、大鄉、中正、中山及部份雞林、商華、南華里)，預計接管戶數 9,000 戶，將提昇本縣用戶接管普及率 6.64%，併同一期已完成 5.35%，總計佔本縣用戶接管率 11.99%。

第 1 標工程於 103 年 2 月 5 日開工，第 2 標工程於 103 年 5 月 29 日開工，兩標均於 105 年 8 月 31 日終止全部契約，目前辦理結算作業中，俟結算後重新辦理設計發包。第 3 標歷經 3 次流標並重新修訂預算書後，105 年 10 月 17 日辦理公開閱覽。第 4 標工程於 104 年 11 月 4 日開工，目前工程進度 9.94%。

另辦理竹東水資源回收中心第二期擴建工程設計及監造委託技術服務案，工程總預算經費約為 2 億 7,000 萬元，104 年 10 月 21 日完成招標，目前正辦理基本設計審查中。

#### 2. 竹北地區執行狀況

第一期計畫已完工，目前實施第二期計畫，包括竹北水資源回收中心第二期擴建工程、污水分支管網及用戶接管工程(共計 9 標案)，總核定經費約 38 億 5,635 萬 6,000 元。接管區域主要為竹北都市計畫區、斗崙都市計畫區、台科大都市計畫區、縣治三期都市計畫區及高鐵特定區，預計接管戶數 31,438 戶，將可提昇本縣用戶接管普及率約 23.20%，併同一期已完成 11.55%，總計佔本縣用戶接管率 34.75%。

第 1 標用戶接管工程 104 年 9 月 15 日開工，第 2 標 105 年 2 月 15 日開工，第 3 標用戶接管預算書送內政部審查中，預計於 107 年底完工。

## (二) 區段徵收

### 1. 芎林鄉都市計畫農業區變更住宅區區段徵收公共設施工程

總面積為 19.1 公頃，區分成住宅用地、機關用地、公園用地、兒童遊樂場用地、廣場用地及停車場用地等，工程已於 105 年 7 月 22 日完工，目前刻正辦理初驗程序中。

### 2. 新埔鎮都市計畫(田新)細部計畫區段徵收公共設施工程

總面積為 26.4 公頃，區分成住宅用地、機關用地、公園兼兒童遊樂場用地、廣場用地及停車場用地等，本案已於 105 年 7 月 26 日驗收完成。

## (三) 治水防災

### 1. 竹東區域排水治理規劃

104 及 105 年度共編列 1,240 萬元，辦理「新竹縣竹東地區(麻園幹線、青窩壩幹線、下員山圳 1 號支線及油車窩幹線)排水系統規劃」委託技術服務案，已完成排水測量作業及期中報告審查，後續將辦理期末審查及地方說明會後提出治理計畫送審，預計於 106 年底前送經濟部水利署審查核定完成。

### 2. 竹北區域排水治理規劃

- 1) 自 104 年度起辦理竹北溝貝幹線排水滯(蓄)洪池用地先期作業及竹北豆子埔溪、溝貝幹線排水之水情災情監測與監控設施。
- 2) 竹北豆子埔溪背水堤興建工程：委託經濟部水利署第二河川局辦理，總經費 1.4 億元，主要工程為興建左右兩岸各 650 公尺背水堤，於 104 年 8 月 10 日開工，預計竣工日為 105 年 11 月。後續背水堤至新寮橋之堤防延伸工程，本府刻正向水利署爭取明年度經費。

### 3. 雨水下水道工程

為確保防洪排水安全，持續提昇雨水下水道實施率，竹東鎮工業二路(M 幹線)雨水下水道工程透過中央內政部營建署「流域綜





合治理計畫」爭取總經費約 5,653 萬元(包括中央補助 78%地方自籌 22%)辦理。103 年 12 月初完成發包,於 104 年 6 月 18 日開工,目前工程進度為 55.2%,預計 106 年 2 月完工。

#### (四) 全民節電

##### 1. 新竹縣節電策略建構與推廣示範補助計畫

本府為響應經濟部能源局「節電策略建構政策」及「夏月節電競賽活動」,至 105 年 9 月底針對機關、學校、社區及服務業共辦理 17 場次節電推廣宣導活動、節電志工講習及節電知識培訓課程,並成立機關節約能源推動專責小組,邀請專家學者及公民團體辦理 2 場次節電策略諮商會議,以強化民眾節電觀念並於生活中落實節電行為。該計畫為經濟部能源局全額補助,核定經費 2 百萬元,計畫執行期間為 105 年 9-12 月。

##### 2. 水銀路燈落日計畫-新竹縣水銀路燈汰換工程

經濟部補助本縣水銀路燈落日計畫,本縣以 8,404 萬 2,965 元(含中央補助款 7,608 萬 5,500 元與地方配合款 795 萬 7,465 元)逐步汰換水銀路燈,於 105 年 1 月 20 日招標,由中華電信股份有限公司台灣北區電信分公司得標,並於 105 年 10 月 28 日完工。

本府已陸續汰換各鄉鎮市水銀路燈共計 11,737 盞,預計每年減少排碳量約 4,144 噸、節電 793 萬 8,102 度、節電費 1,566 萬 6,504 元。

#### (五) 天然氣下鄉

##### 1. 農村重劃區管線工程

- 1) 新埔鎮仰德自辦農村重劃區新建天然氣工程,埋設中壓管 35 公尺,低壓管 2,618 公尺,共計 2,653 公尺,已於 105 年 6 月 23 日完工,驗收後即可開始供氣。
- 2) 湖口鄉富旺綠園段新建天然氣工程,埋設中壓管 2,200 公尺,低壓管 2,085 公尺,共計 4,285 公尺,目前進度 60%。

## 2. 配合天然氣下鄉政策管線埋設

竹北市 30 米外環道第 4、5、6 期(第 2 標)新建天然氣工程，埋設中壓管 1,085 公尺，已於 105 年 8 月 16 日完工，驗收後即可開始供氣。

## 3. 輸配氣管線之汰換

為維護公共安全執行老舊管線汰換，已埋設超過年限且腐蝕嚴重、漏氣頻率較高及工事開挖案件優先辦理汰換。

105 年度已規劃汰換工程包含新竹縣、市路面刨除加鋪工程經費 1,500 萬；新竹縣、市 50 米以上專案型工程 26 件，預估汰換長度 16,360 公尺、汰換經費 6,236 萬 100 元；新竹縣、市 50 米以下零星搶修工程汰換經費 6,560 萬元；合計總預算經費 1 億 4,296 萬 100 元。

105 年 1 月 1 日至 9 月 30 日止，新竹縣、市路面刨除加鋪部分目前已執行 1,060 萬 5,461 元；新竹縣、市 50 米以上專案型工程已執行計 15 件，汰換長度約 8,972 公尺、汰換經費 3,752 萬 2,780 元；新竹縣、市 50 米以下零星搶修工程已執行計 1,413 件，汰換經費 2,331 萬 7,770 元；合計總經費 7,144 萬 6,011 元。

## (六) 無自來水地區供水改善

本府持續辦理無自來水地區供水改善計畫，105 年度辦理無自來水地區供水改善工程經費爭取情形，說明如下：

1. 延管工程：105 年度中央統籌分配稅款核定經費為 1 億 2,256 萬元(共 16 件)；經濟部水利署核定經費為 2,953 萬元(共 6 件)。
2. 簡易自來水工程：105 年度本府提報「頭前溪水系自來水水質水量保護區水源保護與回饋計畫」，尖石鄉 4 件及五峰鄉 1 件簡易自來水供水改善計畫，已通過經濟部水利署核定，經費合計 2,037 萬 4,150 元。



### (七) 公共設施管線資料庫管理供應系統

103 年 12 月 3 日內政部營建署辦理「103 年度公共設施管線資料庫管理供應系統」現地考評，經評定本府榮獲最佳進步獎，於 104 年度補助 300 萬元，由於本府推動績效卓著，105 年度再獲營建署補助 450 萬元，本府自籌 150 萬辦理，預計 105 年底完成。

此系統有助於地下公共管線資料整合，方便道路管理單位管理、提昇道路挖掘管理作業流程效率，更利於管線配置、維護及道路平整品質。

## 三、 低碳家園

打造永續家園生活環境，本府訂定 5 大環保政策，自 103 年起 4 年內陸續推動「1」個國際環境教育園區、「10」座環保公園、「100」個低碳社區、「1000」處綠視界、「10000」點自掃門前雪，提昇生活與居住水準，打造潔淨宜居的綠色家園。

### (一) 1 個國際環境教育園區

為打造一個軟、硬體整合的永續環境教育園區，並申請環境教育設施場所的認證，本府以民間自提參與公共建設 BOT 案方式，規劃於竹北婦幼館旁土地設立國際環境教育園區，空氣品質淨化區工程已於 105 年 2 月 25 日開工，



國際環境教育園區現況空拍圖

預計 105 年底前完工，待工程完工後續辦促參作業。全區完工後，將可作為台灣低碳節能及資源永續循環的指標，並成為本縣的城市新景觀與地標。

### (二) 10 座環保公園

本府於 104 年 7 月向環保署提出「頭前溪高灘地綠化計畫」，針對頭前溪橋右側興隆路沿岸進行高灘地進行改善規劃，以解決目前雜草叢生、廢棄物堆置及民眾占耕/墾等問題，透過階段性的整治及後續維護與管理，除了可建立提升空氣品質及改變市容外，亦可提供民眾健康舒適之休憩空間。

「頭前溪高灘地綠化計畫」共分三期進行作業，基地總面積共 23.3 公頃，104 年 11 月 5 日環保署核定補助第一期 (8 公頃) 經費 2,200 萬，105 年 6 月 29 日完成設計監造發包作業，預計 105 年底開工。

### (三) 100 個低碳社區

針對縣內具低碳潛力發展之社區、公寓大廈進行輔導診斷，朝節能減碳七大面向 (生態綠化、建築節能、設備節能、資源循環、低碳生活、再生能源、低碳運輸) 進行規劃，並成立低碳永續家園推動平台。



新竹縣低碳社區建置成果

除了實質的低碳項目改造外，也宣導推廣建立社區民眾瞭解低碳元素及優點，帶領社區重要幹部觀摩縣內外優良低碳示範社區，學習複製經驗並發現自己社區特色、資源及人才等，截至 105 年 9 月底已累計建置 58 處低碳社區，預計於 105 年底完成 65 處低碳社區。

### (四) 1000 處新竹綠視界

截至 105 年 9 月底止，閒置空地列管計 514 處，以位於重要道路路口之指標性地段列入優先改善名單，並以鄉鎮市公所為執行主體，針對轄內閒置空地進行空地管理作業，執行建檔列管及後續之空地清理、查報等措施。



新竹縣閒置土地綠化

建構「新竹縣環境維護認養資訊交換平台」-空地認養媒合平台，透過資源交換網路媒合平台，將各種可用設備及資源，進行網路媒合交流，提升資源使用時程，目前瀏覽人數計 4,586 人次，已媒合認養計 463 處空地、公園，認養面積約 140 萬平方公尺。

### (五) 10000 處自掃門前雪

以環境教育及國人傳統美德為出發點，推動本縣政府部門機關、超





商門市、餐飲小吃、社區大樓及家戶等，自主維護門前環境清潔，提供民眾、顧客清潔乾淨市容。

為鼓勵民眾參與，已與逾 8,100 家事業單位、家戶簽署「自主維護環境整潔同意書」，持續督導環境整潔維護情形，並舉辦環境友善行動集點計畫-萬人掃雪活動，邀請民眾一起來掃雪，共超過 1 萬人參加。另推動環境教育專案，學童可藉由環境教育學習活動，增進保護環境之知識、技能、態度及價值觀，共計 120 所中、小學參與。



環境友善行動集點計畫-萬人掃雪活動

## (六) 打造低碳永續家園 績效卓越

### 1. 低碳永續家園認證評等 榮獲環保署「銀級」認證

為減緩全球暖化及氣候變遷對生態、環境及經濟所造成的威脅，行政院環保署於 101 年啟動「低碳永續家園」規劃與建構機制，而為能加速動員全民參與，103 年辦理「低碳永續家園評等與分級認證」，鼓勵全國縣市政府、鄉鎮市區公所及村里參與爭取榮譽。本府經低碳永續家園評等認證審查委員評鑑結果，成為全國首先取得低碳永續家園「銀級」（最高級）評等之縣市，同時也獲鄉鎮市層級「銅級」認證獎 5 座，村里級也有 2 座「銀級」認證獎座，以及 20 張村里層級「銅級」認證獎狀。

### 2. 104 年度空氣品質維護及改善績效考核 連 8 年 (97-104 年) 獲特優

行政院環保署針對各縣(市)環保局於空氣污染防制工作之政策落實與地方特色創新上的綜合考評成果，辦理「104 年度空氣品質維護及改善績效考核」，本縣於 105 年 4 月 18 日再度榮獲特優，已連續 8 年榮獲此殊榮。

本縣在空氣污染管制多面向的努力下，空氣品質改善成效良好，其中空氣污染指標 (PSI)，由 97 年的 52.7 下降至 104 年的 48.8 (數值越低表示空氣品質越好，優於全國平均 51.4)，改善率達 7.4%；本縣歷年 PM2.5 年平均濃度值 (自動測站) 亦呈現顯著改善，由 97 年的 28.5 $\mu\text{g}/\text{m}^3$  下降至 104 年的 17.2 $\mu\text{g}/\text{m}^3$  (優於全國平均

22.3 $\mu\text{g}/\text{m}^3$ )，改善率達 39.6%。

### 3. 104 年度地方環保機關執行績效獲「優等」

行政院環境保護署於 105 年 4 月 28 日公布針對地方環保機關執行各項污染防治工作之績效進行考評，辦理地方環保機關執行績效，本縣 104 年度再度榮獲優等。

其考評內容包含「空氣污染及噪音管制」、「水污染防治」、「土壤及地下水污染整治」、「廢棄物資源循環零廢棄」、「環境檢驗業務」、「環境衛生及毒性化學物質管理」、「公害陳情及糾紛處理」、「重大污染管制複查績效」、「環境監測」等業務。

### 4. 第 4 屆國家環境教育獎獲社區組及民營事業組優等獎

本縣竹東鎮軟橋社區發展協會及立錡科技股份有限公司在本府積極輔導下，全國 22 縣市脫穎而出榮獲，環保署「第 4 屆國家環境教育獎」社區組及民營事業組優等獎。

### 5. 2016《遠見雜誌》滿意度調查 環保項目進步幅度全台第一

2016《遠見雜誌》滿意度調查，本縣在環保項目，以進步 44.8% 佳績，從去年全國第 16 躍升到全國第 4，進步幅度全台第 1。在縣府及 13 鄉鎮市的團結下，推動垃圾強制分類及嚴格執行垃圾破袋檢查，成功將垃圾減量 24%，同時加強推動資源回收，資源回收比率上升至 46%。

## (七) 資源回收 點石成金

### 1. 本府榮獲資源回收執行績效「全國金質獎」

在本府與全縣各單位積極推動垃圾減量之下，本縣 105 年度資源回收量共計 45,696 公噸(統計期程 105 年 1-9 月)。資源回收率提昇為 46.97%，較 104 年同期增加 3.43%，整體垃圾回收率為 54.56%。

資源回收推動績效獲行政院環境保護署肯定，榮獲全國「104 年度推動執行機關加強辦理資源回收工作績效考核」金質獎。

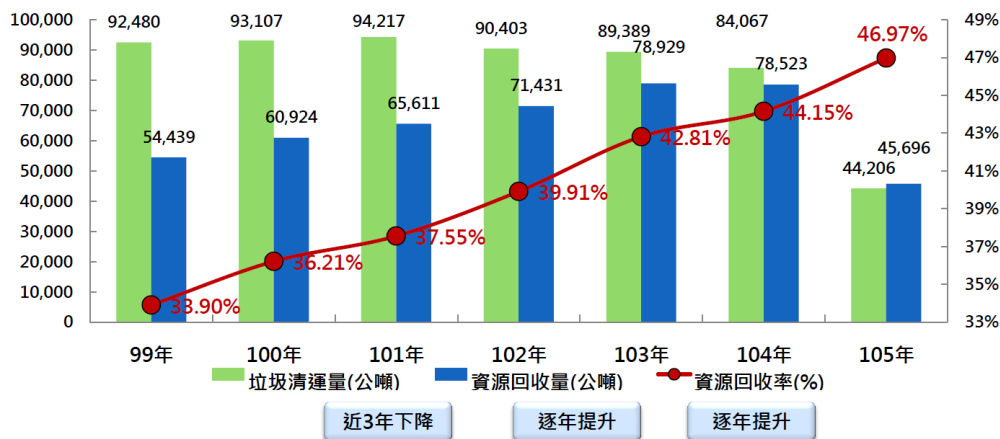

資源回收量歷年比較表

## 2. 推動垃圾減量

### 1) 環保新時「袋」

為進一步落實垃圾減量，本府自 105 年 4 月 26 日起正式啟動「環保新時「袋」」推廣活動，以連結學校及慈善團體志工建立回收二手袋機制，串聯基金會、有機商店、量販店、超級市場、公有市場及 13 好市集等通路端，加強回收循環使用二手袋，減少垃圾產生。

### 2) 成立「百人破袋大軍」

配合焚化爐容量管控，自 104 年 4 月起，針對各鄉鎮市公所訂出 10% 垃圾減量，並成立「破袋大軍」，在全縣 171 條垃圾收運路線同步破袋稽查，嚴格執行垃圾減量，統計 105 年度日平均處理量由 104 年度的 262 公噸下降至 223 公噸，較 104 年度垃圾減量率達 17.79%。

## (八) 推動環境教育

### 1. 親子共學環境教育研習營

「105 年國小學童親子共學環境教育研習營」於 105 年 7 月 23 日舉行，課程安排親子如何從日常生活中落實節能省電知識，活動設計上，運用創新腦力激盪



105/7/23 105 年國小學童親子共學環境教育研習營

創意的發想，結合心智圖課程，並透過實地參訪峨眉 12 寮生態池導覽解說，讓學生及家長深刻體驗及瞭解愛護地球節能省電的重要性。

## 2. 弱勢學童環境教育

為結合本府「有」善友善宗旨、提昇環教場域功能及資源平等理念等元素，105 年邀請 200 位弱勢家庭的學童參加共 6 梯次的「105 年新竹縣弱勢學童環境教育—頭前溪綠野仙蹤濕地生態環境教育夏令營」活動，並邀請專業環境教育講師講授，讓學員透過親自體驗生態公園的奧妙，從中體會環保的重要，進而推展環境保護的重要性。

## 3. 「蜂桌遊」桌上遊戲認識環境問題

本府結合環保、教育、娛樂等元素，以時下流行的「桌上遊戲」為概念，設計出一款新奇好玩的「蜂桌遊」，此款遊戲以本縣「環保施政五大目標」為主軸，引導玩家探索環境議題及解決方法，寓教於樂，未來也可作為學校之環境教育教學輔具。



「蜂桌遊」桌上遊戲

# 四、 健康政策

## (一) 健康城市計畫

本府自 100 年 7 月起推動健康城市計畫，105 年邁入第四期，持續針對健康生活、環境安全、產業文化、城市行銷等 4 大面向，聘請 16 位專家學者成立健康城市跨部門合作計畫研究輔導團隊，參與各工作小組會議及健康城市推動委員會，以彙整健康城市推動政策，逐年修訂 77 項本縣健康城市指標，作為推動健康城市業務之參考。

105 年 8 月 29 日至 9 月 1 日受邀參加韓國原州市舉辦的 WHO 第七屆西太平洋健康城市聯盟全球大會中，以『設計思考。共創共好。母嬰美好 | 友善新竹哺乳室 APP』、『竹縣窄巷安心對策』、『綠視界-空中花園』、





『萬人「健康便當」推！推！推！』及『竹縣有愛 醫療無礙-愛心醫療專車』等 5 篇為題參與海報展示，其中「友善新竹哺乳室 APP」被大會列為創新及智慧城市典範。

## (二) 職場親善哺乳室

為提昇友善哺(集)乳環境，鼓勵職場設置哺(集)乳室，本府 105 年度持續辦理「親善哺(集)乳室認證活動」，藉認證活動營造更多職場的參與，讓職場哺乳媽咪能獲得更多更方便更溫馨的照護及安全保障。105 年參與親善哺(集)乳室認證包含職場親善哺(集)乳室 59 家，以及公共場所親善哺(集)乳室 6 家，共計 65 家，數量持續增加中。

## (三) 推動「二代戒菸」服務

為鼓勵民眾戒菸並提供更完整的醫療給付，本縣推動二代戒菸服務，民眾每次看診僅需繳交掛號費及 2 成以下之藥品部分負擔費用，大幅減輕醫療費用負擔。目前縣內共有 68 家醫療院所與衛生福利部國民健康署簽約，提供二代戒菸服務，民眾只需攜帶健保卡至就近的合約機構即可接受二代戒菸服務。

## (四) 守護全民健康

### 1. 低碳健康蔬食創意料理競賽

為鼓勵民眾於日常生活中落實節能減碳行動，並推廣低碳在地飲食觀念，於 105 年 7 月 23 日辦理『低碳健康蔬食創意料理競賽』活動，鼓勵民眾以減碳與健康的角度，製作清淡又健康的蔬食，進而將低碳飲食概念融入日常生活中。



105/07/23 105 年新竹縣低碳健康蔬食創意料理競賽

### 2. 推動健康盒餐 輔導商家認證

本府自 100 年起配合衛生福利部國民健康署推動之健康體重管理及改善致胖環境計畫，除了推廣規律運動外，飲食方面積極輔導餐飲店家推出健康盒餐，迄今已輔導 55 家餐飲店家加入；另積

極推廣健康採購，訂購健康盒餐數量持續增加，亦有業者主動加入健康盒餐行列。

105 年度為了提高民眾訂購健康盒餐意願，透過集點活動-購買健康盒餐集點送芋香麵，鼓勵民眾挑選健康飲食及提昇民眾對健康飲食的認知。對於未來健康飲食永續經營部分，將持續輔導店家推出健康盒餐<sup>11</sup>及餐飲熱量標示，改善致胖環境。

### 3. 「健康減重」活動

衛生福利部國民健康署為了推動肥胖防治計畫，105 年持續辦理「健康減重」活動，本縣減重目標數為 14 公噸，預計號召 1 萬 4 千人參加，培養「聰明吃，快樂動，天天量體重」的良好生活型態。截至 105 年 9 月 30 日，本縣共有 16,810 人參加，減重達 18 公噸 683.8 公斤。

### 4. 兒童愛眼及護齒繪畫比賽

本府舉辦「兒童愛演及護齒繪畫比賽」，鼓勵兒童透過繪畫時的觀察，瞭解眼睛及牙齒照護的重要性，降低近視與齲齒比率，共計 139 名兒童參加。

## 肆、教育扎根 樂活宜居

### 一、優質教育

#### (一) 重視幼教 增設公幼

##### 1. 普設公幼

為提供本縣幼兒優質、普及、平價及近便性之教保服務，並因應家長托育需求及減輕家長經濟負



105/5/11 幼兒多元文化嘉年華

<sup>11</sup>健康盒餐每份熱量控制在 700 大卡，並符合 6 項選購原則：(1)飯 1 碗，全穀飯佳。(2)豆魚肉蛋類（主要提供蛋白質），每餐總量最多不超過 3 份。(3)提供 3 種以上蔬菜，總量至少碗的 8 分滿。(4)低油烹調，無油炸食物。(5)少鹽、少醃漬食品。(6)不提供含糖飲料，選擇水果佳。



擔，規劃於 107 學年度全縣公立幼兒園達 100 園(班)(含非營利幼兒園及社區互助教保服務中心)之目標，至今年已設立 95 所。105 學年度核定新增設幼兒園(班)計 3 園 4 班，補助增班設園經費共計 330 萬元。

## 2. 改善教學設備

為提供本縣幼童優質學習環境，增進教學品質及環境安全，105 年度核定補助本縣新埔國民小學等 26 校附設幼兒園經費計 2,208 萬 3,584 元；補助鄉鎮市立幼兒園等 10 園經費計 194 萬 6,476 元；補助關西、尖石以及五峰地區等 13 校的國民教育幼兒班經費計 659 萬 7,916 元，總計 3,062 萬 7,976 元。

## 3. 學前教育補助

### 1) 5 歲幼兒免學費教育計畫

104 學年度 5 歲幼兒免學費教育計畫就學補助計 11,028 位幼生受惠，補助金額共計 1 億 7,379 萬 5,029 元。

### 2) 弱勢幼兒教育補助

104 學年度計 56 位幼生受惠，補助金額計 41 萬 5,500 元。

## (二) 籌設新校 就近入學

### 1. 興隆國小二期校舍增建工程

1) 地點：竹北市文興路與自強一路交叉口。

2) 進度說明：工程預算 1 億 3 仟萬元，規劃興建 5 層樓校舍，總樓地板面積約 6,390 平方公尺(1,933 坪)。一期工程 101 年 7 月 13 日開工，103 年 10 月 15 日竣工，工程總經費 4 億 9,158 萬元；二期



工程於 104 年 7 月 21 日決標，11 月 12 日開工，105 年 9 月底工程進度為 71.08%。

3) 校舍量體：第一期國小 60 班、幼兒園 4 班；第二期國小增加 24 班。

## 2. 安興國小（文小 11）新設校工程

1) 地點：位於竹北市自強北路與十興路交叉口（莊敬段 189 地號）。

2) 進度說明：一期工程經費 5 億 1,568 萬元，於 104 年 2 月 2 日開工，105 年 10 月工程進度已達 98.5%，超越預定工程進度。二期工程刻正辦理都市計畫審查及細部設計，預計 105 年 12 月辦理招標，106 年底竣工。



105/9/1 安興國小新建校舍空拍照

3) 校舍量體：國小 60 班、幼兒園 4 班，並設有專科教室、活動及行政空間等。

4) 招生情形：105 年 9 月開始招生，招收一年級普通班 5 班、幼兒園 2 班、學前特教巡迴輔導班 1 班，共計 8 班。

## 3. 東興國中（文中 1）新設校工程

1) 地點：西側鄰嘉豐六路、北側為復興三路、東側為嘉豐七街、南側緊鄰公園用地。

2) 進度說明：一期工程經費 4 億 9,793 萬元，104 年 3 月 18 日開工，105 年 10 月工程進度達 88.5%，二期工程刻正辦理都市計畫審議，預計 105 年 12 月招標，106 年 12 月竣工。



105/9/5 東興國中新建校舍空拍照

3) 校舍量體：60 班。

4) 招生情形：已於 105 年 8 月 29 日開學並招收 300 多位學生。

## 4. 湖口高中遷建

1) 地點：湖口王爺壟地區文中學校預定地（湖口鄉中義段 121 地號）。





- 2) 進度說明：第一期經費 5 億元，104 年 3 月 25 日完成建築師遴選，預計 107 年度完工啟用。
- 3) 校舍量體：普通教室 30 班、專科教室 22 班。



湖口高中校舍興建工程

### (三) 高等教育 培植人才

為利本縣土地有效開發利用，積極與國立台灣大學與國立台灣科技大學進行溝通、協調，期二校儘速完成設校計畫。

#### 1. 台大竹北分部

##### 1) 校園整體規劃

「台大竹北分部校園整體公共設施興建構想書」已於 105 年 7 月 18 日獲教育部函復同意，並函轉行政院審議中。

##### 2) 2017 世大運足球練習場

2017 世大運足球練習用地於 105 年 6 月 8 日完成樹木移植、9 月 8 日議價決標，決標金額 6,150 萬元，預計 106 年初完工。

##### 3) 進修推廣學程

- 台大自 100 年起陸續增設工業工程研究所及事業經營碩士在職學位學程 (PMBA)，並於 105 年新設「事業經營法務碩士學位學程 (PMLBA)」，7 月開始上課。
- 預計 106 年增設生物科技管理碩士在職學位學程 (PMBM)，已於 105 年 6 月 18 日通過台大校務會議審議，教育部於 8 月 1 日函復同意增設，招收名額 30 名，預計 106 年 2 月招生。

##### 4) 活化系列活動

105 年 3 月 1 日至 31 日台大與本縣臺紅茶業文化館於台大圖書館合辦「方寸藏香－從茶文化到貿易商品，看臺灣茶的樣貌」特展，藉由



105/8/18 2016 科學 Express-動手 FUN 科學夏令營

茶文物及茶文獻的展示，回顧並前瞻台灣的茶文化，讓世界看見台灣。另為延續竹北分部一系列演講活動以嘉惠本縣學子，台大科學教育發展中心於 105 年 7-8 月間於台大竹北分部舉辦「2016 科學 Express-動手 FUN 科學夏令營」，總計 8 場活動，民眾反應熱絡，參加踴躍。

#### 5) 台大竹北分部發展說明會

為與民眾說明及溝通未來台大竹北分部之建設，台大於 105 年 9 月 5 日由張慶瑞行政副校長及李書行財務副校長率隊，召開「台大竹北分部發展說明會」，會中與會之民意代表及民眾均表達期望台大儘速完成竹北分部設校。

### 2. 台科大竹北分部

- 1) 前瞻研發中心新建工程於 104 年 9 月 25 日開工，已完成主體結構，預定 11 月底前併同基礎公共設施及景觀工程(第一期)辦理第一次驗收，106 年初取得使用執照(含五大管線竣工申請)。



台科大竹北分部前瞻研發中心暨基礎公共設施及景觀工程(第一期)

- 2) 基礎公共設施及景觀工程(第一期)  
於 105 年 2 月 5 日開工，預定 11 月底前辦理第一次驗收。
- 3) 校友產學大樓自 105 年 4 月起委由建築師研擬工程構想書，惟校方因應竹北分部規劃及需求，目前暫停本規劃案，先行辦理國際書院之規劃建設。
- 4) 國際書院：刻正進行校內行政程序，預計 106 年委託廠商進行整體規劃設計並陳報教育部核定。

### (四) 老舊校舍 整建活化

為改善國民中小學校舍老舊及耐震能力不足問題，在本府積極爭取下，教育部核定本縣 105 年一般性教育補助款，指定辦理國民中小學老舊校舍整建經費共計 1 億 1,268 萬元，補助學校包含竹北國小、五峰國小、關西國小、新樂國小、大同國小及竹東國中等 6 校。整建工程進度



如下：

1. 大同國小-已完成細部設計，刻正進行預算書圖審查。
2. 竹北國小-已完成工程發包，並於 105 年 2 月 26 日辦理動土典禮，已完成校舍 1 至 3 樓結構體。
3. 關西國小及新樂國小-已完成細部設計，刻正依政府採購法辦理工程招標作業。
4. 五峰國小、竹東國中已完成基本設計，分別進行地質監測及水保計畫審查中。

## (五) 挹注資源 扶助弱勢

### 1. 弱勢學生補救教學

105 年度獲教育部補助經費 2,387 萬 9,018 元，補助國中小合計 100 所，申請開班數 1,056 班。

- 1) 本縣弱勢且學習低成就學生參與人數 4,654 人，受輔學生以「外籍、大陸及港澳配偶子女」、「隔代教養及家庭失功能子女(包括單親)」及「經學校輔導小組認定有需要之學習成就低落學生」人數最多。
- 2) 補救教學自 105 年起取消身分別限制，擴大受輔對象。
- 3) 本府為提昇教師補救教學專業知能，辦理補救教學師資培訓課程，現職教師參加 8 小時、非現職或大專生參加 18 小時培訓課程。

### 2. 國小課後照顧

為配合教育部政策，促進兒童健康成長、支持婦女婚育及使父母安心就業，本縣持續辦理「國民小學兒童課後照顧服務」及「國民小學兒童課後照顧服務身心障礙專班」，105 年上半年度共計 403 名弱勢學生受惠(包含經濟弱勢、身分弱勢，如：低收入、原住民、情況特殊學生、身心障礙學生等)，申請補助經費共計 241 萬 9,771 元。

### 3. 加強辦理身心障礙學生鑑定、安置及輔導工作

- 1) 本縣 105 學年度第 1 次身心障礙鑑定安置工作，已於 5 月辦理完竣並函文各校辦理安置，本次鑑定報名共 693 位。

- 2) 本縣 105 學年度身心障礙學生適性輔導安置作業，已於 105 年 3 月 24 日辦理完竣，錄取人數共計 317 名，分別安置至特殊教育學校 40 名、高級中等學校集中式特教班 76 名、高級中等學校 201 名。
- 3) 盱衡學生實際分布及需求，提供特殊教育學生適性之特殊教育服務及零拒絕之校園環境，逐年增設特殊教育班。105 學年度增設身心障礙類特殊教育班 3 班(學前 1 班、國中 2 班)。
- 4) 目前本縣共進用 29 名特教專任助理員、45 名臨時教師助理員，並遴聘 32 位專業團隊(9 位語言治療師、10 位職能治療師、6 位物理治療師、7 位心理師)。
- 5) 每年皆辦理「多元探索育樂營」、「滾球大賽」、「身心障礙學生適應體育趣味競賽」、「特教小天使才藝發表活動」等特教 4 大活動，建立本縣身心障礙運動特色。

## 二、 均衡發展

### (一) 多元學習

#### 1. 英語教育

- 1) 強化數位教學平台：本縣大肚國小、新豐國小、中正國小及員東國中、竹東國中、新湖國中，均設置英語「情境(語言)教室」，並購置全縣英語聽力檢測系統，提昇學生英語能力。
- 2) 擴大國民中小學英語日活動：各校積極辦理全校性英語日活動，並結合校內晨間英語、英語會話、英語廣播、英語闖關、每日一句、英語閱讀等各項相關活動。
- 3) 一鄉鎮一外師目標：本縣 105 學年度聘用 13 位外籍英語教師(教育部國民及學前教育署補助 3 名，縣自籌經費 10 名)。



105/7/15 峨眉寶山 4 校 FUN 暑假  
英語品格夏令營





- 4) 教育部提昇英語教學成效計畫：選定本縣 30 所國小、11 所國中（自籌）作為優先充實英語教學設備之補助對象，補助學校英語教學環境之設備及課程、辦理英語競賽活動及成立本縣英語教學資源中心。
- 5) 英語專長替代役男至偏鄉服務：105 年共有 21 所學校申請教育部英專役男獲核准，至偏鄉或英語資源中心學校服務，為本縣推動英語教學注入新活水。

## 2. 客語教育

客家委員會於 105 年 6 月 27 日舉辦「客語扎根座談會」，目前縣轄推行客語生活學校有 44 校，營造客語情境教學環境；東海國小並設有饒平客語資源中心，辦理各式客語相關藝文活動，發揚客家文化，出版國中小客語教材，輔助教師從事母語教學，鼓勵師生參加客語認證，認證自身客語能力。



105/6/27 客語扎根座談會

## 3. 成立新竹縣資優資源教育中心

為整合縣內資優教育資源，本府 104 年 12 月 28 日於博愛國中成立資優教育資源中心，建立資優教育交流平台，達成「啟迪潛能、適性揚才、優質創新、全人發展」的最終願景。

本縣自 100 學年度起設立資優資源班，每年除了投入約 400 萬元作為資優學生安置、獨立研究發表及資優教師增能研習的經費，並投入 190 萬元進行資賦優異教育教師的培訓。目前設有國小一般智能資優資源班 3 班，國中學術性向資優資源班數理類 5 班、語文類 1 班，資優學生共計 480 名。

## 4. 籌建原住民族教育中心

原住民族教育中心規劃興建於竹東鎮新生路與中山路口（原中山國小附設幼稚園），因考量本府財源及中央補助款項爭取不易，將朝縮減建築物量體並納入原住民建築意象設計發包（硬體建築經費 3,000 萬元、設施設備 1,500 萬元），未來將連結都會區與原鄉

部落教育資源，提昇本縣原住民族參與學習的機會。

## (二) 書香園地

### 1. 爭取外部資源與策略聯盟

本府自 100 年起與玉山志工基金會共同合作，於和興國小、寶石國小、員嶼國小、東安國小、豐田國小成立 5 座玉山圖書館，105 年 5 月 27 日於華興國小成立第 6 座，提供學校圖書館視聽、書籍及軟硬體設施，同時結合「數位閱讀書箱」玉山圖書館專案，提供學校平板電腦免費借用服務。



105/5/27 華興國小玉山圖書館啟用

### 2. 創作徵稿比賽

105 年 4 月 21 日本府舉行「新竹縣 105 年度世界閱讀日」活動，希望培養學童良好閱讀習慣，用智慧來改善生活。

### 3. 悅讀 101-閱讀起步走

由教育部補助，105 學年度贈送每位國小一年級新生每人 1 本、班級贈書每班 10 本，國中一年級新生班級贈書每班 10 本，藉由全面性贈書啟發閱讀興趣，豐富閱讀資源環境。



105/4/21 新竹縣 105 年度世界閱讀日活動

### 4. 充實學校圖書

100 至 105 學年度均編列 500 萬元，並依據學校班級數及書生比為基準，採購中小學學生優良課外讀物圖書，全面充實本縣各校圖書館(室)圖書，目前書生比已達 32:1。



### (三) 運動城市

#### 1. 興建新竹縣竹北國民運動中心

1) 位置：竹北市光明六路與莊敬南路（新竹縣游泳館旁），佔地 1.6 公頃。

2) 經費：4 億 4,999 萬 4,386 元，其中教育部體育署補助 2 億元，發包金額為新台幣 4 億 1,880 萬元。



105/6/25 新竹縣竹北國民運動中心  
興建工程動土典禮

3) 規劃內容：總樓地板面積達 1 萬 4,101.51 平方公尺，興建地上 4 層樓建築物，設施項目包括室內溫水游泳池、體適能中心、韻律教室、綜合球場、羽球場、桌球場 6 大核心，以二館合一（新竹縣竹北國民運動中心、新竹縣游泳館）委外經營模式運作，並規劃公益時段，提供 65 歲以上、低收入及身心障礙者優惠使用。

4) 進度：105 年 6 月 25 日動土，7 月 14 日完成工程契約簽訂程序，刻正辦理工程開工前置作業事宜，預計民國 107 年 2 月初完工。

#### 2. 興建湖口鄉王爺壟運動公園

1) 位置：湖口鄉中山路一段及達生路交叉口。

2) 經費：總計 1 億 6,000 萬，分兩年編列，105 年已編列 8,000 萬。

3) 規劃內容：國際標準競速直排輪場、風雨籃球場、多功能草坪，並結合地方文化特色，打造一座客家桐花主題運動公園。

4) 進度：105 年 8 月 29 日完成「新竹縣湖口鄉王爺壟運動公園工程委託設計監造技術服務」招標作業，刻正辦理建造執照申請及都市計畫審查，預計 105 年底辦理工程招標作業，106 年開工。

### 3. 興建國中、小學生活動中心

- 1) 光明國小：總經費 1 億 2,603 萬 900 元，於 104 年 10 月 28 日完成建築師遴選，目前已完成基本設計，刻正辦理基本設計審查相關事宜，預計 107 年竣工。
- 2) 上館國小：總經費 1 億 3,796 萬 5,965 元，104 年 3 月 25 日完成建築師遴選事宜，目前已完成細部設計，刻正辦理細部設計審查，預計 107 年竣工。
- 3) 仁愛國中：總經費 1 億 4,693 萬 3,566 元，其中 103 年度編列規劃設計費 200 萬元，104 年編列工程費 5,000 萬元，105 年編列工程費 9,493 萬 3,566 元；已於 104 年 3 月 24 日完成建築師遴選，105 年 4 月 14 日通過本縣都市設計審議，已完成基本設計，預計 107 年竣工。

### 4. 推廣運動

#### 1) 2016 義起愛運動勇士路跑

105 年 8 月 13 日舉辦「2016 義起愛運動-勇士路跑」活動，結合本縣大型民俗文化活動「義民祭」，藉由結合觀光休閒，達到推動運動及傳承客家傳統之目的。此次路跑獎牌仿照義民祭神豬之金牌設計，首創「完賽包裝」，共同收藏完賽證明與獎牌，吸引超過 5 千名跑者參賽。



105/8/13 義起愛運動勇士路跑

#### 2) 2016 第一屆百年熊麻吉全國公益路跑

105 年 9 月 25 日於峨眉鄉富興村、峨眉湖、峨眉溪畔舉辦，共計 9 千名跑友參加，賽程分為 21 公里半程馬拉松組、11 公里路跑組，及 5 公里健康組，跑友透過比賽，欣賞台三線沿途美麗景色與在地特色文化。



105/9/25 2016 第一屆百年熊麻吉全國公益路跑





### 3) 遠東新世紀經典馬拉松

105 年 10 月 16 日舉辦「第八屆遠東新世紀經典馬拉松賽」，共有 21 個國家、約 7,800 位跑者參賽，沿途經過新埔褒忠義民廟、新埔特色古宅、宗祠及關西仙草工廠，讓參賽者體本縣之美。



105/10/16 第八屆遠東新世紀經典馬拉松賽

### 4) 2016 風城好食光路跑嘉年華

結合餐飲、運動，行銷魅力城市，並響應本縣地產地銷、全民體育的號召，規劃於 105 年 11 月 19 日在本縣竹北市縣治區-高鐵特區間舉辦 2016 風城好食光路跑嘉年華。



105/9/30 「2016 風城好食光路跑嘉年華」活動行銷記者會

### 5) 105 年度原住民族籃球錦標賽暨青少年籃球夏令營

為滿足原住民鄉及都會地區之原住民族青年愛好籃球運動之需求，及促進原鄉地區與都會區之原住民各族群之互動及交流，本府委託尖石鄉體育會辦理「2016 原住民族籃球錦標賽暨青少年籃球夏令營」活動，8 月 13 日在竹東生態河濱公園籃球場開打，超過 400 人參與。

### 6) 106 年全國原住民族運動會

106 年全國原住民族運動會訂於 106 年 3 月 25-27 日在本縣舉行，規劃以「106 原民出運」為活動主軸，共有 16 個原住民族群參加 2 大項 15 類競賽，包括原住民族擅長運動種類(田徑、籃球、棒球、柔道、跆拳道、慢速壘球、槌球)，及原住民族傳統民俗體育活動類(傳統舞蹈、傳統射箭、傳統摔角、傳統鋸木、傳統負重接力、傳統路跑、傳統擲矛、傳統拔河)。

## 5. 國際運動賽事

2017 台北世界大學運動會預定之賽事場地包括台北市、新北

市、桃園市、新竹市、本縣等縣市場地，其中在本縣的比賽場地有游泳館(水球)、體育館(柔道、武術)、體育場第二運動場(足球)，本縣場地整修費用約 3.4 億元，其中游泳館及體育館維修工程，已於 105 年



2017 世界大學運動會體育園區透視圖

8 月決標。本縣體育場第二運動場之足球場興建工程業於 105 年 9 月 29 日決標，10 月 5 日開工，目前辦理移植樹木及足球場施工中。另台大竹北分部將興建一座足球練習場地，經費由台北市政府與教育部體育署編列補助，已於 105 年 9 月決標，預計 105 年底完工。

#### 6. 近期體育競賽優異體能展現

學校/學生	運動競賽優異成績
大華科技大學 陳昱昇	九天盃太子極限環台路跑賽個人賽環台組「金牌選手」獎
東泰高中葉思柔	新竹縣 105 年縣長盃羽球錦標賽高中女子組冠軍 全國羽球排名賽女子單打冠軍
成功國中徐家柔、 李謙	105 年全中運國女軟網個人雙打金牌 日本第 28 回國際青少年軟式網球夏季大會金牌
尖石國中李立軍	第 50 屆國際少年運動會男子 1500 公尺第一名
自強國中王美丹	第 50 屆國際少年運動會女子 400 公尺第一名
竹東國中韓嘉恩	第 50 屆國際少年運動會跆拳道男子組 55 公斤級 第二名
竹東國中范芸瑄	第 50 屆國際少年運動會跆拳道女子組 52 公斤級 第三名
成功國中張昭翔	第 50 屆國際少年運動會男子跳高第二名
仁愛國中孫士翔	第 50 屆國際少年運動會跆拳道男子組 73 公斤級 第三名
上館國小	105 年第七屆原鄉盃國際軟式少棒錦標賽亞軍
新湖國小	105 學年度第 38 屆中正盃全國溜冰錦標賽團體 冠軍
大坪國小蔡知玲	全國花式滑冰錦標賽中冠軍
中山國小網球隊	日本第 28 回國際青少年軟式網球錦標賽第三名



#### (四) 終身教育

##### 1. 推動學習型城市

延續 100 年及 103 年學習型城鄉計畫，104、105 年均獲選為試辦縣市之一，以「在地心學習·產學新風貌」為主軸，建構終身學習圈，提昇故鄉關懷感、幸福感，期能將各社區學習文化串聯，落實本縣終身學習理念。

##### 2. 社區多功能學習中心

為達成學校社區化，105 年分別於竹東國小、雙溪國小設置 2 所社區多功能學習中心，提供社區民眾多樣化學習機會，打造本縣學習型示範區。

##### 3. 社區大學

結合大華科技大學辦理「新竹縣竹北社區大學」及「新竹縣竹東社區大學」，105 年春季班共計開設 158 門課程，參與學員人次達 2,296 人。

##### 4. 原住民部落大學

委託新樂國小辦理，於尖石、五峰及都會原住民地區開設多元課程，105 年春季班總共開設 20 門課程，選課學員人次達 315 人。104 年度接受教育部及原住民委員會共同辦理之評鑑榮獲優等佳績，並為全國第 1。

##### 5. 開設成人基本教育班

105 年開設成人基本教育班 27 班，另於竹北、竹東國中及中正、中興、竹東國小附設補校，提供新移民基本教育管道，逐步降低本縣不識字人口比率。據統計，截至 104 年底本縣不識字率為 0.65%，比 103 年減少 0.22%，為全國第 2 低。

##### 6. 新住民學習中心

委託福興國小辦理，105 年度舉辦新住民培力課程工作坊、新住民家庭教育活動、多元文化學習課程、新住民家庭閱讀放輕鬆活動、新住民技藝班、期末發表會等活動，促使本縣新住民逐步融入

本國社會文化。105 年度教育部補助經費 57 萬 3,500 元整，邀請各校、民間團體協辦，期有更多家庭受惠。另 105 年度辦理語文教學支援人員 36 小時培訓，期望培訓語文教學支援人才。

### 7. 樂齡學習中心

為推廣活到老、學到老，提供縣內長者快樂學習的課程與環境，遂成立樂齡學習中心，並已於 103 年 6 月 20 日達成一鄉鎮一樂齡之目標。105 年截至 9 月共辦理活動場次達 1,676 場，參與人次達 4 萬 7,854 人，並於 8 月 28 日辦理「祖父母節慶祝活動暨樂齡中心成果嘉年華」，提供高齡者知識性學習課程，並鼓勵其投入志願服務，活化高齡者老年生活。



105/8/28 祖父母節慶祝活動暨樂齡中心成果嘉年華

### 8. 長青學苑

辦理本縣長青學苑業務，課程設有國語班、英語班、日語班、民謠班、書法班、繪畫班、弦樂班、民俗技藝班、國學班及電腦班等多元化課程，目前計有 11 鄉鎮市 51 班，學員計有 3,900 人；本縣長青志願服務隊成員計有 51 人，分別在各鄉鎮市協助辦理長青學苑庶務性工作及老人諮詢服務等事項。

## (五) 教育領域榮譽獎項

學校	優異成績
新豐國中	教育部教學卓越金質獎
新豐國小附設幼兒園	教育部教學卓越銀質獎
新竹縣泰雅之聲合唱團	第九屆海峽兩岸合唱節特優
北埔國中	第十一屆亞太口琴節青少年組複音口琴獨奏甲等、大合奏亞軍
華山國中	第十一屆亞太口琴節創意組最高創意獎 第四屆韓國首爾口琴節第一名
自強國中	104 學年度全國學生音樂比賽管樂合奏 A 組特優第一名





學校	優異成績
華山國中	104 學年度全國學生音樂比賽口琴四重優等第一名
五峰國中	104 學年度全國學生音樂比賽合唱特優第二名
湖口高中附設國中部	104 學年度全國學生音樂比賽銅管五重奏特優第一名
博愛國中	104 學年度全國學生音樂比賽國樂合奏特優第四名
忠孝國中	104 學年度全國學生舞蹈比賽團體丙組現代舞特優
北平國小	第十一屆亞太口琴節少年組室內樂第二名、三重奏第二名、大合奏第三名、小合奏第五名
光明國小	104 學年度全國學生音樂比賽管絃樂合奏特優第一名、弦樂合奏特優第一名及打擊樂合奏特優第一名 104 學年度全國師生鄉土歌謠比賽福佬語系國小組特優第一名
寶山國小山湖分校	104 學年度全國創意戲劇比賽特優

### 三、樂活環境

#### (一) 本府榮獲「家庭暴力、性侵害及性騷擾防治措施」優等獎

中央針對全國每二年進行「執行社會福利績效」考核，評核面向包括「公益彩券盈餘運用」、「社會救助業務」、「兒童及少年福利服務」、「婦女福利服務」、「老人福利服務」、「身心障礙福利服務」、「社會工作專業制度」、「家庭暴力、性侵害及性騷擾防治措施」等 8 個，本府於 104 年度地方縣(市)政府推動家庭暴力、性侵害及性騷擾防治業務評核中，獲得優等獎之殊榮。

#### (二) 高齡友善

##### 1. 愛心醫療專車

改善偏鄉醫療服務，本府規劃愛心醫療專車，接送長輩或行動不便者至醫療院所就診，並於 105 年 5 月 18 日增設關西-橫山線愛心醫療專車，迄今已完成北埔-峨眉、五峰、新豐、關西-新埔、芎林、橫山等 6 條路線接駁服務，涵蓋 9 鄉鎮，共嘉惠地方 55 村里，約 9.8 萬人。

## 2. 復康巴士

為紓解本縣身心障礙者搭乘一般交通工具之困難，維護其行的權益，提供復康巴士載送，自 99 年 4 輛逐年增加至 25 輛，成長 6 倍，促進身障者就學、就醫、就業與社會參與之便利性。

## 3. 敬老愛心乘車卡

100 年 6 月開放本縣 65 歲以上長者與身心障礙者申辦，並自 104 年起，增加「敬老愛心卡」點數，長者從 402 元增為 806 元、身障者從 804 元增為 1,000 元。

民眾持卡可免費搭乘本縣與新竹市境內之新竹客運、苗栗客運、中壢客運、國光客運、科技之星(快捷 7 號)及金牌客運(快捷 1 號及 8 號)等 6 間客運。統計至 105 年 9 月底，共發出 38,051 張，共補助 2,066 萬 5,710 元。

## 4. 70 歲以上長者免費健康檢查

照顧長輩健康，持續辦理 70 歲以上長者免費健檢服務，本府與轄內 8 家醫療院所合作，免費健檢項目已達到 9 大項，並提供免費專車接送，提高長者受檢的意願，每人健檢金額達 1,590 元。



105/6/27 東元醫院老人免費健康檢查

## 5. 建構長期照顧網絡

本府積極配合中央推動「長照 2.0」政策，打造因地制宜的長照模式，落實在地照護，建立以社區為基礎的長照體系，提供優質平價且普及的服務。統計本縣使用長照服務中的家庭數，自 99 年 1 月 400 個家庭，已提高至 105 年 6 月 1,900 個家庭，成長 4.75 倍，足見長照服務之重要性與日俱增。

本府針對 65 歲以上失能長者、50 歲以上失能身心障礙者及 55 歲以上失能山地原住民，提供居家服務、日間照顧、失智日間照顧、餐飲服務、交通接送、輔具購租及無障礙環境改善、長期照顧機構服務及家庭托顧等八大項服務。



- 1) 居家服務：服務員至失能者家中提供身體照顧及日常生活照顧服務，共委託新竹縣安歆照護關懷協會、長安養護中心、紅十字會新竹縣支會、新竹縣禾意關懷協會、新竹縣照顧服務人員協會、新竹縣群英公益發展協會、社團法人中華民國五福社會服務協會、社團法人中華民國原住民老人長期照顧暨婦幼受暴緊急安置發展關懷協會等 8 單位辦理，至 105 年 9 月共造福 711 個家庭，受益人次計 8 萬 4,079 人次，金額 3,707 萬 1,140 元，並提供 160 個居服員工作機會。
- 2) 日間照顧：本縣目前共有竹北、橫山、北埔、新埔、新豐等 5 所日照中心。白天將失能者送至日間照顧中心，提供失能者身體運動、社會參與等活動，促進身心健康，晚上與家人同享天倫之樂，105 年 1-9 月受益人次計 3,360 人次，金額 247 萬 6,211 元。
- 3) 失智型日間照顧服務：考量失智者隨著病程而有不同的行為問題，使得照顧者承受極大壓力及負擔，在竹北市設立失智型日間照顧中心，提供更完備的老人長期照顧服務，105 年 1-9 月受益人次計 1,479 人次，金額 188 萬 2,133 元。
- 4) 餐飲服務：提供本縣獨居之中低收入老人中午一餐，目前共提供竹北、竹東、新埔等 9 個鄉鎮市服務，自 105 年 1-9 月計補助 6,456 人次。
- 5) 交通接送：提供失能長者類似復康巴士服務，方便其就醫、復建、長期照護服務接送等。目前共 8 輛交通接送車，可接送至桃竹苗地區醫院，105 年 1-9 月服務人次計 4,220 人次，執行金額計 460 萬 5,722 元。
- 6) 輔具購租及無障礙環境改善：提供失能長者購買輪椅等輔具及改善家中居住環境如安裝扶手、改善浴室，以提供合宜無礙居住環境，105 年 1-9 月受益人次計 187 人次，金額 122 萬 5,781 元。
- 7) 長期照顧機構服務：提供中低收入戶失能長者及孤苦無依長者可居住於安養護機構，105 年 1-9 月共計 702 人次，補助金額計 1,225 萬 1,153 元。

8) 家庭托顧：由社福團體輔導居服員接送失能長者至住所接受照顧服務，105 年 7 月由社團法人中華民國五福社會發展協會輔導於新豐鄉設立本縣第 1 所長照家庭托顧點，105 年 7 月至 9 月服務 15 人次。

#### 6. 社區照顧關懷據點

本府鼓勵民間團體設置社區照顧關懷據點，結合社區人力、物力及在地資源，提供關懷訪視、電話問安諮詢及轉介、餐飲服務、健康促進活動等多元服務。全縣共計 42 個社區照顧關懷據點，服務 107 個村里，村里涵蓋率 56%。本縣各據點 105 年 1-9 月服務成果，關懷訪視 27,963 人次、電話問安諮詢 30,317 人次、餐飲服務 78,548 人次、健康促進活動 74,315 人次。

鄉鎮市	關西	湖口	竹北	竹東	新埔	寶山	芎林	新豐	橫山	北埔	峨眉
據點數	11	8	8	2	5	1	1	2	1	1	2

### (三) 建構友善育兒環境

#### 1. 就業者家庭部分托育費用補助

105 年度獲衛生福利部社會及家庭署核定補助本縣辦理就業者家庭部分托育費用補助計 4,686 萬 8,000 元。105 年 1-9 月共計核撥 3,597 萬 6,500 元，受益人次為 1 萬 3,801 人次。

#### 2. 父母未就業育兒津貼

發放育兒津貼與推動親職教育雙軌並行，讓更多育有 0-2 歲幼兒家庭受惠；105 年 1-9 月共計核撥 7,366 萬 1,521 元，受益人次 2 萬 9,446 人次。

#### 3. 專業訓練提昇托育品質

1) 105 年度委託新竹縣保育人員職業工會、財團法人台灣省私立東泰高級中學、社團法人新竹縣社區學習照顧協會、明新科技大學等 4 單位辦理「托育人員專業訓練課程」，有助於提昇托育人員





托育品質，建構優質托育環境，打造樂齡宜居的健康城市。截至 105 年 9 月底，共開設 13 班次，結業人數 404 人。

- 2) 為提昇保母照顧幼兒品質，105 年度委託明新科技大學、玄奘大學，辦理本縣北區、南區居家托育服務中心，使保母們習得專業知識成長，讓受托幼兒有更完善照顧，家長更為安心。

#### 4. 公私協力托育人員資源中心

105 年度續委託明新科技大學辦理本縣公私協力托育資源中心，以協助提供新手父母教養知識、幼兒送托及照護問題諮詢，定期由專業人員提供兒童發展篩檢和照顧技巧，並提供圖書與教、玩具借用服務。



105/7/2 育兒教養與諮詢系列課程「如何教出聽話的孩子」

截至 105 年 9 月底止，共辦理親職講座 17 場、親子活動 22 場及嬰幼兒活動 180 場、社區宣導 8 場，另圖書與教、玩具借用人次近 2,658 人次，參加嬰幼兒發展及教養諮詢計 427 人次，臉書粉絲團計服務 167,536 人次。

#### 5. 提高新生兒營養補助津貼

為鼓勵生育，本府自 104 年起提高新生兒營養補助，凡新生兒父母之一方設籍本縣滿一年以上，符合請領資格者，第一胎補助增至 1.5 萬元、第二胎增至 2 萬元，第三胎以上 2.5 萬元、雙胞胎補助 5 萬元、三胞胎以上補助 10 萬元。截至 105 年 9 月底止，受益人數有 3,892 人，發給金額為 7,174 萬元。

#### 6. 托嬰中心管理

截至 105 年 9 月底止，立案私立托嬰中心共 41 家，核准收托人數共 1,728 名，預計至 105 年 12 月，私立托嬰中心會增加至 44 家。另本府委託國立新竹教育大學辦理「105 年度新竹縣托嬰中心督導管理實施計畫」，以提昇托嬰中心服務品質。

## 7. 免費施打人類乳突病毒 (HPV) 疫苗

子宮頸癌為女性癌症殺手，HPV 疫苗能有效降低子宮頸癌等病變發生率，為照顧本縣女性健康，降低子宮頸癌發生風險，自 104 年起針對設籍本縣之國一至國三女學生，於校園全面免費施打 HPV 疫苗，總計完成 24,717 接種人次，接種完成率 89.64%。

### (四) 落實食安

#### 1. 營養午餐全面使用非基改食材

本縣補助營養午餐費用，每學期國小每餐 32 元、國中每餐 35 元，自 104 學年度第 2 學期起依規<sup>12</sup>全面實施營養午餐使用非基改食材，其所增加之午餐成本調整由家長負擔，每餐收費 5 元，讓孩子吃得更健康、安全<sup>13</sup>。

#### 2. 學校午餐監督與查核機制

為確保學生午餐用餐安全，本府持續強化午餐食材監督、控管及抽核機制，以保障營養午餐品質，讓學生吃的安心、家長放心。本縣強化管理採取之措施如下：

##### 1) 校園食材登錄平台

本縣國中小 117 校之校園食材登錄平台於 104 年 2 月起全面上線，藉由此平台，本府能快速追溯校園食品來源，提昇食品安全事件處理速度，學校則落實午餐及校園食品安全管理措施；另透過平台，學校午餐內容（菜單、菜色照片）、營養份量（六大類食物份量、熱量分析）、食材資訊（菜色之食材來源、認證標章）、

<sup>12</sup> 學校衛生法第 23 條第 3 項「學校供應膳食者，其食材應優先採用中央農業主管機關認證之在地優良農產品，並禁止使用含基因改造生鮮食材及其初級加工品」，明訂學校供應膳食者禁止使用基改黃豆、玉米等生鮮食材及豆腐、豆漿、豆皮等基改加工品。

<sup>13</sup> 囿於本縣財政窘困，審計室亦對於實施免費午餐政策恐排擠其他重要建設及社會福利之資源配置，提出建議檢討全面補助之必要性及妥適性，本府於 105 年 8 月 10 日函文至本縣國中小學校，請各校於開學進行「新竹縣學生營養午餐補助方案意見調查表」進行全面普查，9 月底收齊家長午餐收費調查問卷，10 月進行家長午餐收費問卷資料分析及電話午餐收費民意調查，未來將依調查結果後，研議本縣學校午餐收費相關事宜。



調味料（油、鹽、糖、醬油等源頭廠商）等相關資訊一目了然，使家長更放心。

## 2) 要求廠商自主檢驗食材

本府為掌握午餐食材合格率，於午餐採購契約中明定食材採購規定，廠商供應營養午餐之所有食材須符合國家標準，及提出檢驗合格證書、公司登記或商業登記證明文件，確保各類食材安全性；另要求廠商每學期應依本縣供應商原料驗收自主管理表之項目送交第三公正單位檢驗並檢具報告予學校審視。

## 3) 督導學校自主抽驗管理

為確保食品來源衛生安全，督導學校依本縣供應商原料驗收自主管理表規定自行抽驗食材，並送交具公信力之檢驗機構檢驗。

## 4) 無預警至學校抽驗食材(聯合稽查)

本府相關單位組成聯合稽查小組，無預警至學校抽驗食材，交送第三公證單位檢驗，105 年無預警抽驗已於 10 月中旬完成。

## 5) 建立「食材預警系統資料庫」

本府於 104 年 10 月配合衛生福利部校園食安管理計畫建立「食材預警系統資料庫」，將所有學校午餐食材檢驗報告彙整成資料庫，透過資料庫分析，瞭解學校使用食材的潛在危害，並將高風險群列為預警項目，增加上述食材之抽查比率。

# (五) 多元照顧

## 1. 在地行動服務

為提供縣民更便利的服務，本府於 104-105 年向衛福部爭取經費推動「在地行動服務」，主動到府為獨居、身障等弱勢民眾提

供「低收入戶生活扶助」等 12 項福利服務<sup>14</sup>。104 年由尖石鄉、湖口鄉及關西鎮等先開辦，105 年擴展至竹北市、竹東鎮、橫山鄉、北埔鄉、峨眉鄉、新豐鄉及五峰鄉等共 10 個鄉鎮市，提供之福利服務也由 8 項提高至 12 項，提供偏鄉及弱勢民眾更快捷的服務。

## 2. 縣民意外保險

100 年 7 月開辦「新竹縣民團體意外傷害保險」，為全國唯一全面開辦之縣市，每人保障額度為 30 萬身故保險金，於遭受意外事故不幸身故時，及時挹注支持生活。105 年 1-9 月止，計理賠 87 件，理賠總金額 2,610 萬元。

## 3. 弱勢家庭供餐計畫

### 1) 陽光早餐

自 99 年結合社團法人華夏公益協會資源開辦「國民中小學弱勢學生陽光早餐計畫」，每學年度約補助 700 多位學童，迄今總計補助約 2,400 萬元，嘉惠 8 千多名學生。

### 2) 弱勢家庭愛心供餐與生活輔導計畫

103 年度起開辦「幸福竹縣－愛心讚」新竹縣弱勢家庭愛心供餐與生活輔導計畫，結合 4 大便利超商、縣內 25 家愛心商店共同扶助縣內弱勢民眾，105 年 1-9 月計協助 420 人次。

## 4. 物資銀行減輕弱勢生活壓力

建置物資銀行，提供物資發放以減輕弱勢家庭壓力，適時供給關懷與協助，105 年 1-9 月提供慈善物資計 45 萬 5,036 元，受益人次高達 1,017 人次。

---

<sup>14</sup>包括「低收入戶生活扶助」、「中低收入戶資格審查認定」、「中低收入老人生活津貼」、「身心障礙者生活補助」、「馬上關懷急難救助」、「特殊境遇家庭扶助」、「兒童及少年生活扶助」、「弱勢家庭兒少緊急生活扶助」、「父母未就業家庭育兒津貼」、「身心障礙日間照顧及住宿式照顧費用補助」、「國民年金保費減免」及「身心障礙手冊換證申請作業」等 12 項福利服務。





## 5. 技能訓練就業自立

### 1) 失業者技能訓練班

105 年就業安定基金補助本府辦理失業者職業訓練，共核定 15 個班別<sup>15</sup>，參訓人數計 450 人。



失業者技能訓練班上課情形

### 2) 身心障礙者職業訓練班

身心障礙者職業訓練，105 年度開辦 2 班，分別為中式麵食實務養成班及視障按摩技術提昇在職訓練班，共計 30 位身心障礙者結訓。

## 6. 身心障礙者獎補助措施

措施	內容	效益
獎助企業進用身障者	為提高身障朋友就業機會，本府首創針對 66 人以下的民營事業單位提供雇用身心障礙者獎助計畫，每雇用一人，兩年期間最高獎勵金達 25 萬元，響應的企業類型包含加油站、清潔公司、餐廳、護理之家、診所及鐵工廠等。	105 年 1-9 月止共有 9 家廠商 40 位身障者係屬本府目前持續獎勵之對象，發放之獎勵金總計新台幣 146 萬 7,003 元整。
補助視障按摩師就業交通費	辦理視障按摩宣導 3 場次，另補助視障按摩師赴企業工作之交通津貼每月 3,000 元。	105 年 1-9 月共計 23 人受益，共補助 64 人次，補助金額 558,000 元。

<sup>15</sup>專業咖啡調理創業育成班、烘培食品技藝養成班、原住民野菜創意料理及風味點心培訓班、時尚美睫美甲沙龍班、原住民織品文創藝品設計培訓班、美容芳療紓壓班、創意飾品服飾製作修改班、美容美體養成就業班、原住民傳統服裝及手工飾品設計培訓班、銀髮族居家服務保健班、花藝氣球各式會展佈置實務班、客家花布創意訓練班、原住民服飾文創及手工飾品班、坐月子及管家培訓班、美容美體養成就業班。

措施	內容	效益
身障者創業攤位租金補助	為減輕創業成本協助自食其力，於 99 年開辦身心障礙者創業攤位租金補助，每個月最高補助 1 萬元，補助期間 5 年。	105 年 1-9 月共計 21 人次受益，補助金額共計 41 萬 8,460 元。
身障者技術士證照獎助計畫	鼓勵身心障礙者取得技術士證照。	105 年 1-9 月計有 15 人受惠(乙級 3 人、丙級 12 人)，共撥付 9 萬元。
身心障礙者支持性就業服務	委託轄內身心障礙福利機(關)構計有財團法人私立天主教華光智能發展中心等 6 單位、7 位就業服務人員辦理身心障礙者支持性就業服務。	105 年服務 151 人，協助 88 人就業。

## 7. 庇護工場

庇護性就業係指經本府職業重建窗口評估就業能力不足以進入一般性就業職場的身心障礙者，經由專業就服員陪伴、支持，使其能穩定就業並學習技能、適應工作環境的就業型態，其工作之場所稱為庇護工場。本府已輔導成立 4 家庇護工場<sup>16</sup>，目前已進用 47 位庇護性就業者。

## 8. 家庭福利服務中心

新竹縣家庭福利服務中心係由「新竹縣單親家庭服務中心」轉型而來，104 年 7 月 25 日正式揭牌，強化對功能不全之弱勢家庭的支持服務，並協助一般家庭功能導向正常運作。另連結中華民國紅心字會、財團法人行天宮文教發展促進基金會、兒童福利聯盟、新竹市愛德會、富邦大竹光社服義工隊、育田社會福利慈善基金會、關西培靈醫院、湖口鄉德盛社區發展協會、慈濟基金會、全聯慶祥慈善事業基金會、富邦慈善基金會及智邦公益館等公私部門資源，

<sup>16</sup> 喜憨兒烘焙屋竹北工作站、磊質複合式庇護工坊、喜歡你餐坊竹北勝利店、新竹縣微笑生活庇護工場



提供本縣弱勢家庭更多元的服務。為達服務可近性及方便性，105 年 7 月 1 日起增設竹東家庭福利服務中心。

本縣家庭福利服務中心 105 年 1-9 月已辦理 18 場次宣導活動、6 場次親子活動、4 場次成長講座、10 場次團體活動等，共計 10,076 人次參與。竹東家庭福利服務中心 105 年 7-9 月已辦理 5 場次宣導活動，共計 427 人參與。

#### 9. 竹東鎮生命禮儀館

本縣竹東鎮生命禮儀館(殯儀館)於 105 年 10 月 17 日辦理工程破土儀式，設計構想「以人為本」，預計工期 720 天，將可大幅提昇本縣殯葬服務品質。



105/10/17 竹東鎮生命禮儀館開工動土典禮

## 四、 安心宜居

### (一) 智慧城市 榮耀國際

#### 1. 榮獲年度最佳國際智慧城市 TOP7

隨著科技的發展，智慧城市已成為各國政府施政的目標，本府 104 年度參加由「國際智慧城市論壇 (Intelligent Community Forum, ICF)」舉辦之「2016 國際智慧城市評選」，104 年 10 月 21 日本縣入選全球 21 大智慧城市之一 (Smart 21)，105 年 2 月 11 日獲入圍前 7 名 (TOP7)。



105/6/17 國際智慧城市論壇(ICF)高峰會

本府在此次評比 6 大指標<sup>17</sup>與評比主題「從革命到文藝復興 (from revolution to renaissance)」中呈現本縣科技、客家文化、樂活宜居特色，榮獲評審肯定，於 105 年 6 月 17 日於美國俄亥俄州哥倫布市 (Columbus) 頒獎典禮獲頒 TOP7 獎項。

## 2. 天下雜誌調查「智慧環境」面向與其它 7 個縣市並列第 1

根據 2016《天下雜誌》智慧城市縣市政府推動現況調查結果，本縣於「智慧環境」面向與其它 7 個縣市並列第 1，顯示本縣在智慧節能裝置及智慧電網的建置程度獲得高度肯定。

## 3. ibus 新竹縣即時公車動態手機 APP

即時公車動態手機 APP 系統於 104 年 3 月上架，提供民眾新竹縣、市各類公車資訊、自身所在 50-500 公尺內的重要景點，以及台鐵和高鐵的運輸狀況等，並有導航功能幫忙規劃旅程。經由車輛 GPS、動態回報每 30-60 秒自動更新公車位置資訊，讓搭乘者透過個人智慧手機、平板電腦等工具，迅速掌握公車到站時間。截至 105 年 9 月下載次數已達 23,663 人次，下載人次數持續增加中。

## 4. 友善新竹好藥局 APP

「友善新竹好藥局 APP」具備高度可親的界面和互動經驗設計，幫助在地老人及身障照顧者及時找到可提供諮詢及專業服務之藥局。貼心又實用的設計榮獲經濟部工業局第 14 屆「金企鵝」健康類最佳應用獎。



友善新竹好藥局 APP

此 APP 總共提供 24 項關鍵老人家用藥服務資訊，包括藥物諮詢、處方調劑、藥品分裝、慢性病連續處方箋、用藥整合服務、血壓測量等，可解決假日找不到藥局、或身障者找不到可進入藥局(入

<sup>17</sup>寬頻建設、知識勞動力、創新、數位平等、永續發展、宣傳行銷





□須平坦無階梯) 的問題。

## 5. 為民服務八達通

「為民服務八達通」係整合本府 e999APP、官方 LINE 帳號、新竹縣 ing、縣長信箱、縣民有約、公設維修網站、雲端 e 櫃台、1999 為民服務專線等八大民意反映管道，讓縣民選擇自己適宜的途徑作為反映的管道，進而協助縣民解決各種公共事務，達到「單一窗口」的公共服務的概念。



105/6/6 新竹縣為民服務暨八達通啟動記者會

## (二) 災害防治

### 1. 本縣榮獲「內政部災害防救深耕計畫評鑑」特優獎項

「內政部災害防救深耕計畫評鑑」主要為提昇地方政府防救災的能量，強化鄉(鎮、市)公所災害防救體制與作業效能，使災害防救工作向基層扎根，整體防救災成效向上提昇。本縣因有效提昇各鄉鎮市防救災體系，建立及防救災人員觀念素養，於 105 年 7 月 27 日「105 年度直轄市、縣(市)首長災害防救交流分享座談會」，獲頒「災害防救深耕第 2 期計畫評鑑」特優獎座。

### 2. 提昇 119 派遣能力

#### 1) 強化指揮派遣系統行動電話 4G VoLTE 定位功能

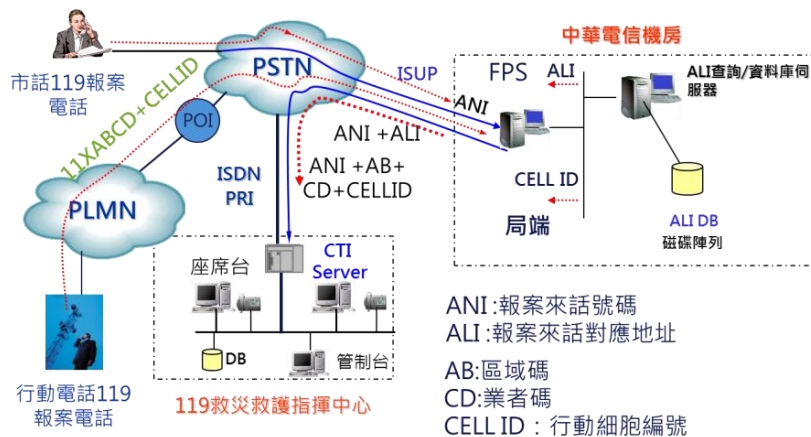

受理台畫面-亞太電信

本項功能提昇作業已於 105 年 8 月完成建置並驗收合格，現為第四代行動通訊系統 (4G 系統) 行動電話以語音 VoLTE 方式撥打緊急電話，能顯示參考位置，協助縮小案發地點搜尋，縮短派遣人員時間，以利 4G 用戶於緊急危難情況發生時，獲得及時救援，各電信公司預計於 106 年底全面 4G 化。

## 2) 持續推動線上諮詢與零分鐘反應時間

為搶救 119 救護案件當事者之寶貴生命，本府持續推動危急個案線上諮詢及零分鐘反應時間，線上第一時間教作 CPR 搶救寶貴生命，截至 105 年 9 月，成功完成線上指導民眾實施 CPR 急救成功恢復心跳呼吸 2 小時以上案例有 70 人。

## 3. 補助高風險住戶安裝住宅用火災警報器

針對孕婦、身心障礙者、年長者 (65 歲以上)、兒童 (12 歲以下)、鐵皮屋住宅、30 年以上住宅、木造建築物、狹小巷弄地區、住宅式宮廟、裝設鐵窗住宅及曾發生火災事故住宅補助安裝住宅用火災警報器，累計設置總戶數為 8,035 戶，總設置比例 7.87%，105 年度續補助住宅用火災警報器 1,552 顆。

## (三) 安全守護

### 1. 整建辦公廳舍

#### 1) 新埔分局關西分駐所新建工程

總經費 3,500 萬元，104 年 12 月 1 日開工，目前因辦理設計變更作業停工中，預計 105 年 11 月復工，105 年底完工。

#### 2) 新埔分局照門派出所新建工程

105 年度編列第一期前置作業費及工程款 620 萬元，總經費 1,600 萬元；預計 105 年 12 月完成工程招標，106 年 10 月完工。

#### 3) 橫山分局內灣派出所新建工程

已於 105 年 10 月 4 日完成地目變更及土地撥用，賡續辦理規劃、設計、監造等工程作業。



## 2. 擴大防詐宣導網

守護民眾財產安全，將轄內各大金融機構及便利超商納入警察局的防詐宣導網，每月向第一線服務人員宣達最新的防詐資訊，讓第一線金融機構行員或超商店員成為警方的防詐小幫手。

## 3. 毒品防治宣導

### 1) 105 年「暑期保護青少年—青春專案」

自 105 年 7 月 1 日至 8 月 31 日針對影響青少年身心發展場所，如網咖店、電子遊藝場、撞球場等加強稽查取締，擴大臨檢勤務，以避免青少年暑假期間深夜遊蕩、出入不當場所，避免吸毒、飆車、網路性交易等偏差行為，有效預防青少年犯罪。

### 2) 友善校園暨紫錐花反毒活動

於湖口高中舉辦友善校園紫錐花反毒運動，呼籲家庭、學校、家庭共組綿密的防護網，鼓舞學子培養良好生活習慣，透過同儕相互扶持，一起健康生活、快樂成長。

### 3) 原民部落預防犯罪宣導

天主教堂向來為原住民信仰中心，為加強部落警政，防範原鄉毒品犯罪，於本縣五峰鄉大隘村天主堂辦理預防犯罪宣導，藉由宗教力量強化預防犯罪宣導效益。

## 4. 提昇居住安全

為保障縣民生命財產安全，完善治安防護網，致力於降低各類犯罪案發生數、提高破獲率，打造優良治安環境；另為防制交通事故發生，加強取締重大交通違規以及反酒駕宣導等交通安全宣導。

### 1) 刑案破案率提昇

統計 105 年 1-9 月刑案數據與 104 年同期比較，破獲率提昇 0.53%。

### 2) 竊盜案受理率下降

統計 105 年 1-9 月竊盜犯罪受理數與 104 年同期比較，減少 178 件。

3) 詐欺犯罪案破案率提昇

統計 105 年 1-9 月詐欺犯罪發生數與 104 年同期比較，破獲率提昇 10.57%。

4) 交通事故傷亡數減少

統計 105 年 1-9 月交通事故傷亡數與 104 年同期比較，減少 78 人。

5) 酒駕傷亡數減少

統計 105 年 1-9 月酒駕死亡人數與 104 年同期比較，減少 2 人。

#### (四) 便利生活

1. 「飛躍稅務通」稅務跨區服務

本府繼與金門縣政府合作跨機關稅務便民服務措施後，105 年再與澎湖縣政府攜手合作，提供「飛躍稅務通」便民措施，擴大服務離島鄉親。該項便民服務措施以「線上申辦」、「視訊服務」、「代收代轉」及「全功能櫃台跨機關作業系統」等多元管道提供民眾多達 41 項之服務項目，造福兩地民眾，大幅節省往返洽公時間及交通費用。

2. Skype 即時通訊稅務跨區服務

1) 自 103 年 8 月及 104 年 7 月起，分別與北區國稅局竹東稽徵所及竹北分局跨機關合作，提供民眾「skype 遠距視訊諮詢國稅」服務；自開辦起統計至 105 年 9 月底止，受理稅務諮詢約 446 人次。

2) 為服務偏鄉民眾，自 103 年 12 月起與橫山鄉及五峰鄉公所跨機關合作，實施「skype 遠距視訊服務」，即時提供全國財產總歸戶清單查調、年度所得資料查調等多達 8 項申辦業務；自開辦起統計至 105 年 9 月底止，受理申辦及諮詢近 338 人次。為嘉惠更多偏鄉民眾，自 105 年 10 月起新增湖口鄉公所、芎林鄉公所及尖石鄉公所之服務據點，並將申辦業務擴增至 29 項，民眾只要持相關證明文件，即可就近至公所申辦稅務業務。





### 3. 地政便民創新措施

#### 1) 線上申請第二類人工登記簿謄本暨郵寄到家服務

自 105 年 1 月起推動提供民眾線上申請人工登記簿謄本，透過自然人憑證登入後，線上申請資料並可選擇臨櫃繳費、領件或於線上繳費後郵寄到府。

#### 2) 便利超商申請地政電子謄本服務再進化

自 104 年 7 月起民眾可在便利超商申請並取得地籍謄本資料，且擴大至全國近 1 萬家便利超商均可申領，另自 105 年 4 月起，超商申領張數由 10 張提高至 25 張，提供有需求的民眾可就近申領，並節省往返地政事務所洽公的寶貴時間。

#### 3) 地政 e 指查 APP

本府於 102 年開發「新竹縣地政 e 指查」APP，除原被動查詢公告土地現值、線上公告、登記複丈案件進度等功能外，104 年新增藉由手機的 APP 推撥功能主動得知目前案件狀態。105 年再新增「線上公告」、「地政規費試算」、「登記案件補正駁回內容查詢」、「案件推播通知」、「實價登錄通知」等五項功能。

### 4. 戶政便民創新措施

#### 1) 戶政事務所設置自然人憑證發證註冊窗口

因應電子化政府來臨，全縣 13 鄉鎮市戶政事務所設立自然人憑證(亦稱網路身分證)發證註冊窗口，截至 105 年 9 月本縣累計發證數已達 15 萬 929 張，未來將提供更多項的網路應用申辦服務。

#### 2) 戶政十合一簡政服務

為減少民眾辦理戶籍遷徙相關資料申請變更業務，本府跨機關整合戶政、監理、地政、稅捐、瓦斯、台電、自來水、中華電信、國稅局及其稽徵所等單位申請變更，持續推動創新便民十合一服



105/7/1 推動創新便民十合一有成 竹縣榮獲內政部評比全國第一

務，現在只要在辦理改名、改統一編號、戶籍地址變更時，填妥申請單，由戶政單位通報相關單位即可。自 101 年 7 月起開辦迄今共計 21,976 人次申請。本項服務今年更榮獲內政部「45 萬以上人口縣市 104 年度戶政業務績效評鑑」第 1 名。

### 5. 擴大法律服務

目前本府、竹東鎮、湖口鄉、芎林鄉、關西鎮、新豐鄉公所皆有提供駐點諮詢時間，並與法扶基金會新竹分會合作於各鄉鎮提供相關法律諮詢服務，致力於建構全縣便捷之法律諮詢網絡，為民眾解答各項法律疑義，以確實達到積極為民服務目的。

法扶基金會新竹分會提供之服務資訊如下圖所示：

服務項目（對象）	時間	地點
現場法律諮詢	每月 1 次週三上午 9 時 30 分至 11 時 30 分	芎林鄉、關西鎮公所
	每月第二、四週週五下午 2 時至 4 時	竹東鎮、湖口鄉公所
	每月第二週週四下午 2 時至 4 時	新豐鄉公所
視訊法律諮詢服務（全縣原住民）	每週一上午 9 時至 12 時	線上、峨眉鄉、寶山鄉公所、北埔鄉立圖書館
視訊法律諮詢服務（全縣縣民）	每週二下午 2 時至 5 時、 每週五上午 9 時至 12 時	

### 6. 無線上網服務熱點增設

自 102 年 5 月 1 日起迄今，於縣內公務機關、戶外休憩及運動場所等共建置 144 個無線熱點，105 年度增設 15 個固定熱點（民眾洽公、觀光景點、民眾休憩等場所）及快捷公車 6 號與 7 號線的 7 台巴士上建置免費無線熱點，經統計 105 年度 1-9 月每月平均上網人次逾 7 萬 5,000 人。

### 7. 提昇 4G 行動上網速率

因應偏鄉地區行動通訊品質不良，致影響防災、觀光等公共服務效能，本府 105 年 9 月 8 日召開「新竹縣政府推動防災及觀光



共構共站行動通訊平台座談會」，討論 4G 基地臺設置地點，將以府內及附屬單位、派出所或消防分隊提案為優先，彙整各界意見，凝聚共識，提昇品質。

#### 8. 爭取中央健保署辦理五峰鄉、尖石鄉健保卡在地製卡服務

為使偏鄉民眾換補發健保卡更加方便，中央健康保險署已於 105 年 10 月 11 日及 10 月 19 日在本縣五峰鄉公所及尖石鄉公所啟動健保卡在地製卡現場領卡服務，讓民眾 10 分鐘即可領到新製的健保卡，提供當地鄉民更便捷的服務。



105/10/11 五峰鄉公所啟動健保卡在地製卡現場領卡服務

此外，為使該服務推廣至其他鄉鎮，已請健保署積極評估於關西鎮、峨眉鄉、北埔鄉等鄉鎮擴大辦理。

## 結語

感謝議會對縣政的支持與監督，鏡淳帶領縣府團隊，以最認真、負責的心，全力以赴做好地方建設，期不負民眾所託，讓本縣希望、亮麗、科技城之願景成功展現！

最後敬祝張議長、陳副議長、各位議員女士、先生、議會林秘書長身體健康，闔家平安，並祝大會圓滿成功！



**縣花**

**茶花**

茶花是一種具有高度觀賞價值的木本花卉，花形富有變化嬌艷無比。每逢花期盛開，無花時亦可欣賞其多采多姿之樹形及葉片，茶花正可代表本縣農村欣欣向榮的景象。

**縣鳥**

**五色鳥**

羽色鮮艷以翠綠色為主，頭部及頸部配上紅、黃、藍和黑色五色，其鳴聲甚似和尚敲打木魚咯咯作響，客家人則稱啄樹鳥，平日隱棲於中低海拔森林頂端，夜晚則棲於自己挖啄的朽木洞中，嗜食各種種子，尾巴有時會翹得很高，並且快速以8字型擺動。

**縣樹**

**竹柏**

羅漢松科，終年長青，俗稱山杉，葉對生，無中脈，有許多縱平行脈，種子核果狀，球形，種托不明顯。常綠喬木高八至二〇公尺，能耐蔭如適濕之壤土，為著名的景觀樹種之一，因其材質似杉木，故有「山杉」之別稱。竹柏，樹形呈圓錐狀而整正，樹冠極適於庭園美化，其栽培地以排水良好之砂質壤土為佳，幼苗成株則於日照充足時，開花結實良好，選為縣樹代表新竹縣具有「松柏長青」之意義。





希望  
亮麗科技城

CITY OF  
HOPE, BRIGHTNESS, TECHNOLOGY

新竹縣政府 編印

地址：30210新竹縣竹北市光明六路10號

電話：03-5518101分機3731（綜合發展處）

網站：<http://www.hsinchu.gov.tw/>